

Markus Sirg

Haridus

2020–2023 Eesti Kunstiakadeemia, Sisearhitektuur BA

2017–2020 Miina Härma Gümnaasium

Programmid

Rhinoceros 3D

Archicad

Adobe Photoshop

Adobe Illustrator

Adobe Indesign

Procreate

Morpholio Trace

Agisoft Metashape

Revit

Kogemused

2021 Vilsandi kolumbaariumi „Pesa“ ehitamine

2022 Narva mnt 157 renoveerimine

2022 Büroopraktika Valges Kuubis

2022 Näituse „the seaweed ceremony“ ülespanek

2021 Hara sadama möödistamine praktika

Keeleoskus

Eesti keel - emakeel

Inglise keel - C1

Saksa keel - B2

Soome keel - A2

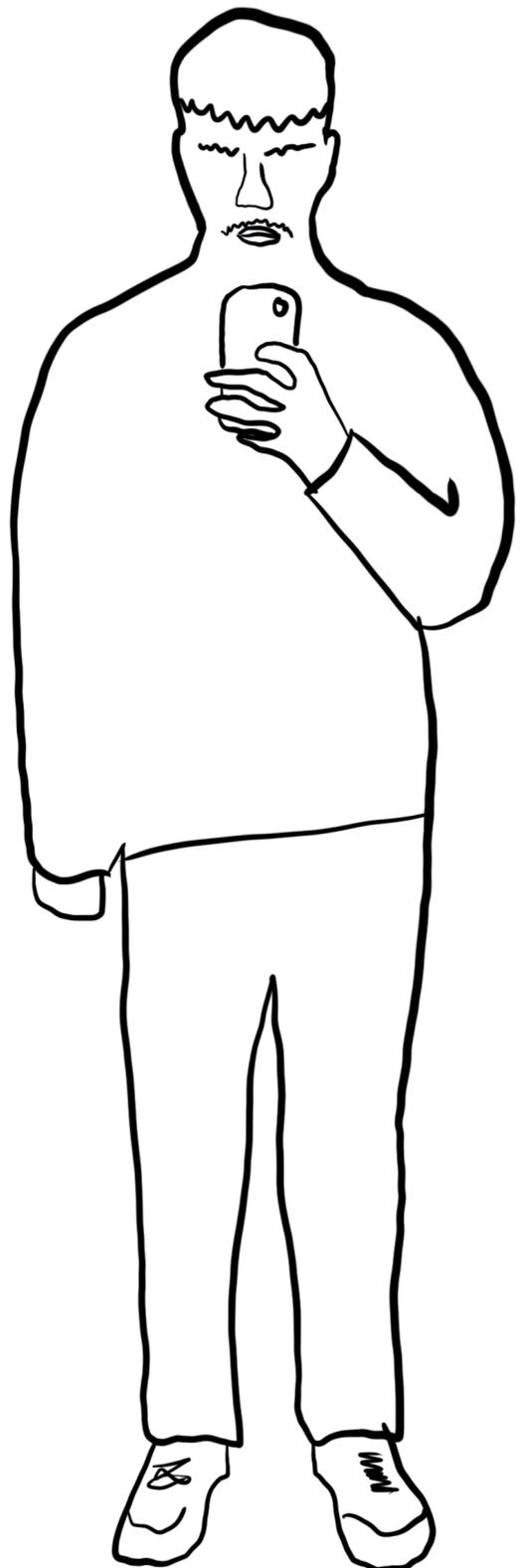

Authoripositsioon



Eesolevas portfoolios võib ette tulla luuletusi, kritseldusi, huligaansust ja arvamusi, mis kirjeldavad minu kolmeaastast teekonda sisearhitektuuri osakonnas õppides. Üritan alati olla iseenda suurim inspiratsioon. Kui tänaval elav puu loob mulle vaimusilmas arhitektuurse pildi, siis võib sellest puust saada midagi enamat.

Ma hindan väga vaatlemist ja analüüsimist. Väliskeskkonnast pärit impulsid hoiavad kogu aeg aju hammasrattad keerlemas. Kõlab see kõik naiivselt ja lihtsalt, aga elu on klišeelikult näidanud, et „lihtsuses peitub võlu”. Matemaatikaski tuleb lihtsustada, et saada võrrandile õige vastus.

Sisearhitektuur lahendab inimeste ruumilisi probleeme. Nagu endal oleks probleeme vähe, mida lahendada ja siis tuleb veel teiste inimeste probleemidega tegeleda. Ütlen ausalt, et see on eriala puhul aga kõige võluvam. Teiste probleemidest saab alati (ette) õppida, et siis hiljem neid elus võimalusel vältida. See ei tähenda, et ma ei salli eksimist või riskimist. Pigem vastupidi, olen arvamusel, et eksima ja proovima peab, et isiklikult ja loominguliselt areneda.

Taandan eeloleva teksti mõneks märksõnaks: proovimine, arusaamine ja isiklikkus. Portfooliot uurides võib loodetavasti kogeda neid märksõnu nende projektide kaudu, mis kolme aasta jooksul on tekkinud

Erialaprojekt: Väikeehitis

Juhendajad: **Ahti Grünberg**
Ardo Hiiuväin
Tõnu Kalpus

1. aasta

Looja Lugu

Jumal kui looja
Lõi just mind
Pealt näha külma,
Aga hinge sooja
Kasvades suureks
Tekib igatsus
Hakkab kaduma
Füüsiline jälg
Minu juurtest
Kas ma jõuan
Ise alustada
looja mängimist
Või jään hiljaks
Ja jään pikemaks ajaks süngi
vist.

Põlluroos

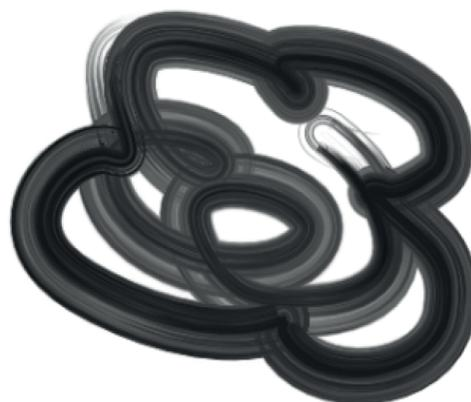

Kevadsemestrisse pauguga

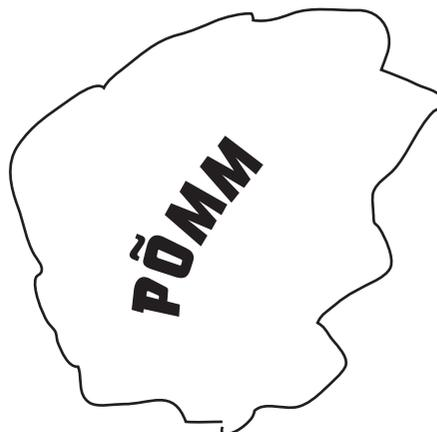
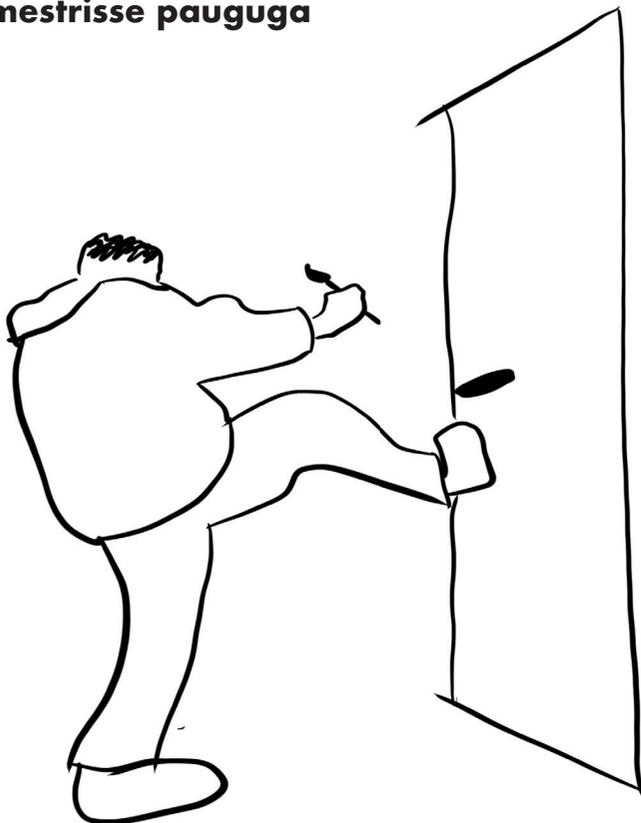

Kolumbaarium???



Luuletades joonistan



Plaan M1:100

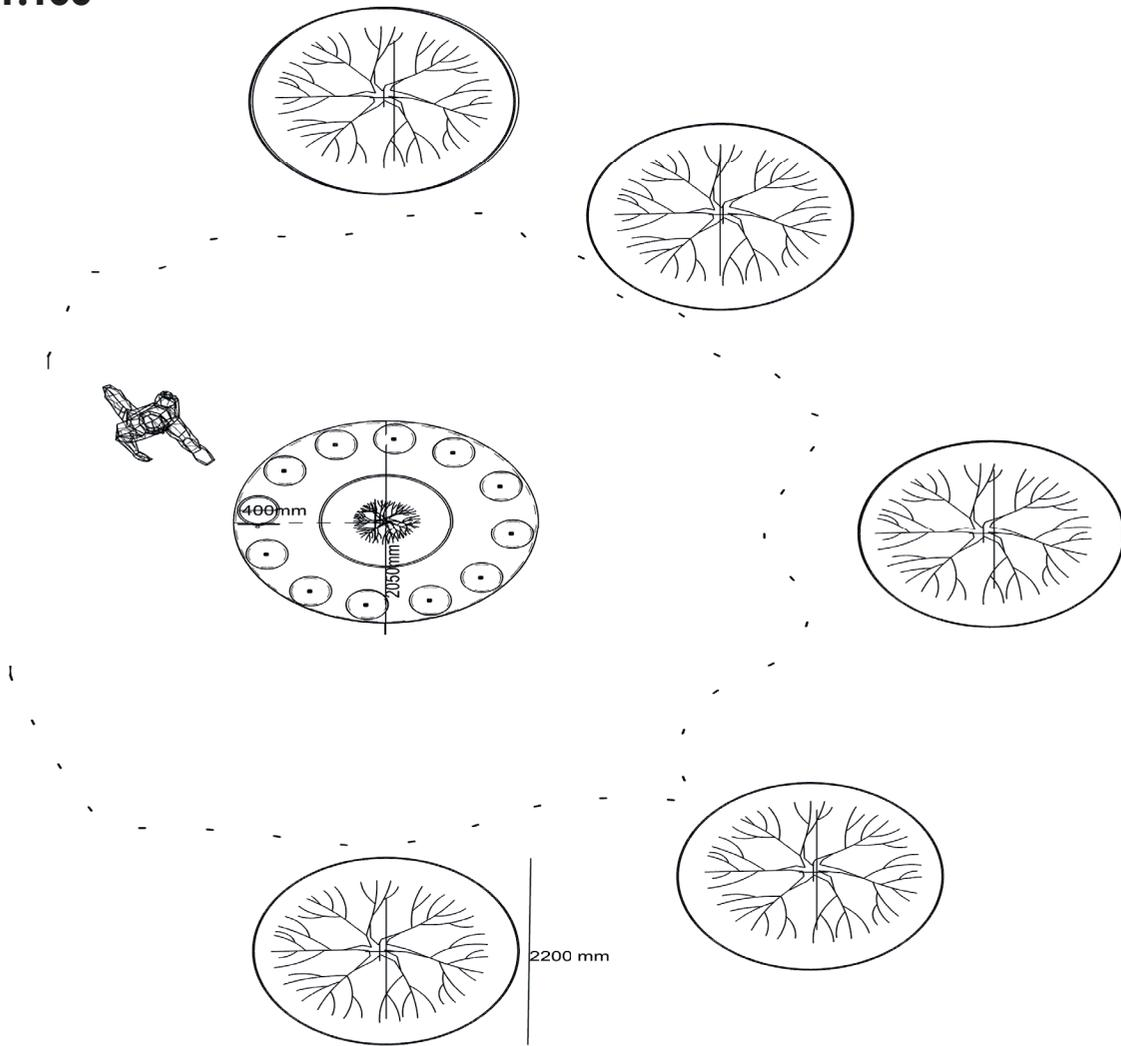

Urnikambriplaan M1:20

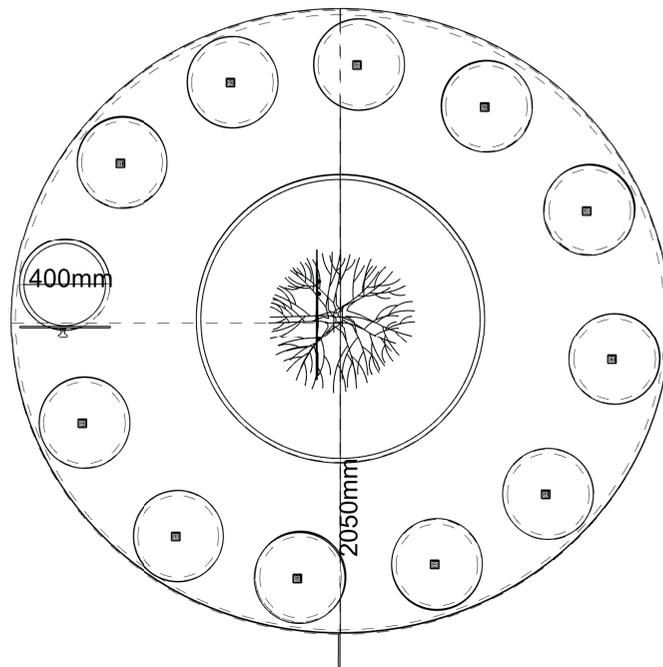
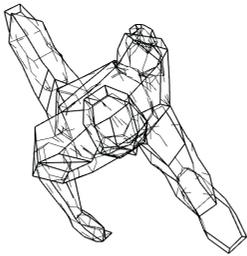

Eestvaade M1:50

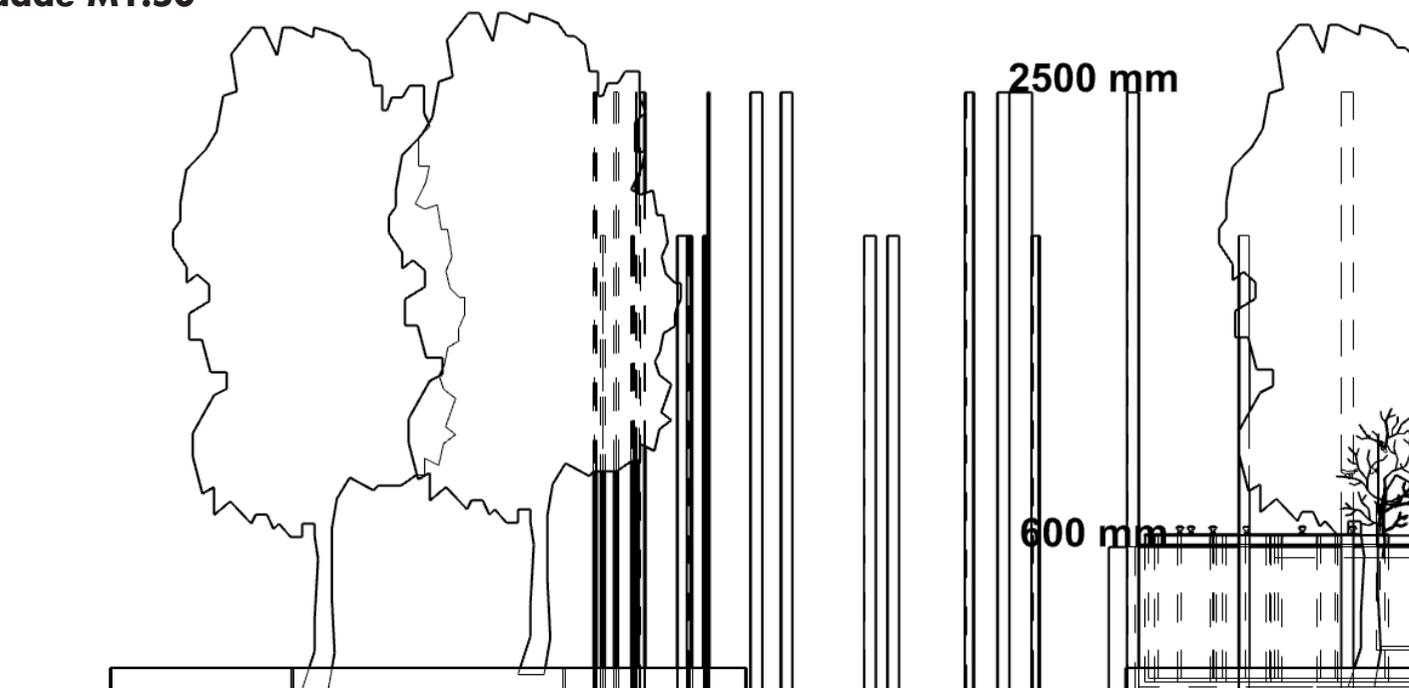

Tagantvaade M1:50

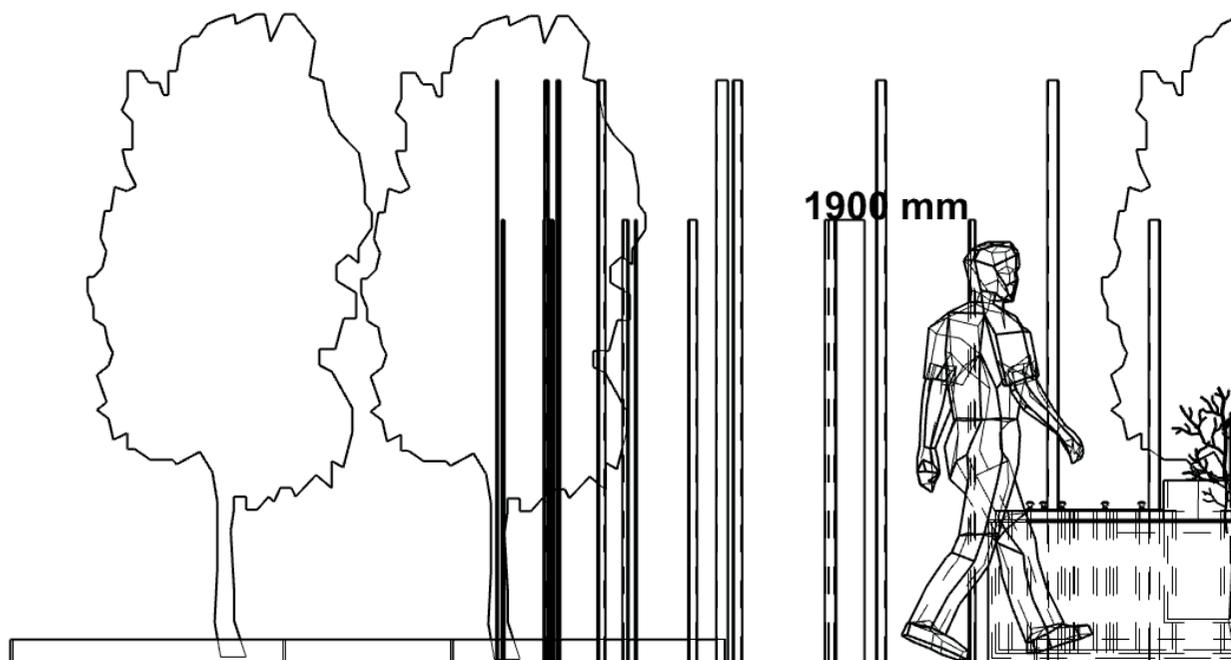

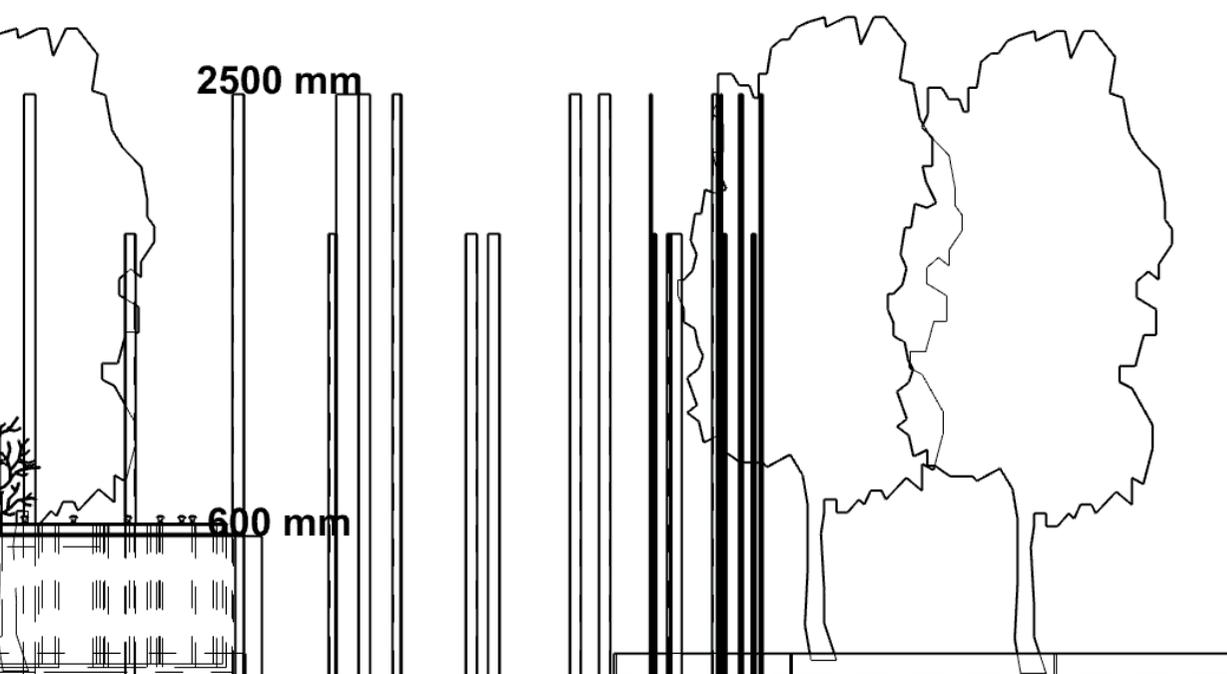
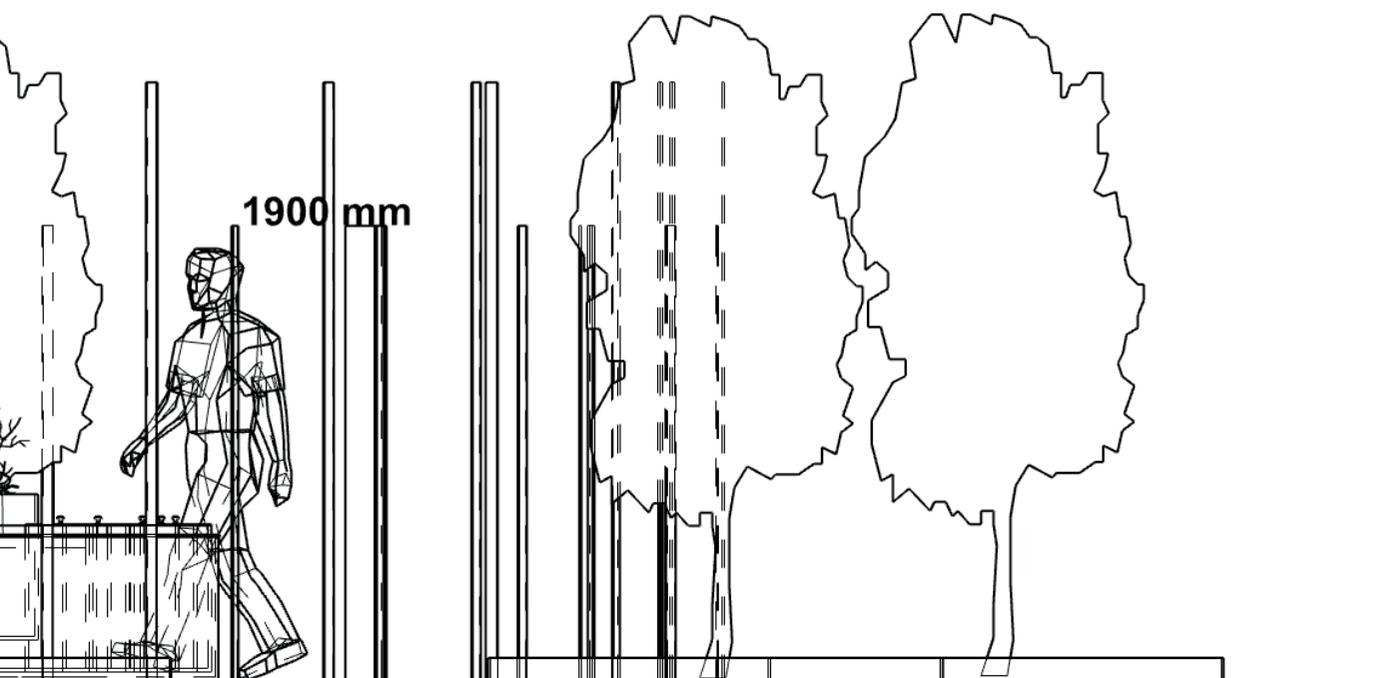

Erialaprojekt: Eluruum

**Juhendajad: Liina-Liis Pihu
Eve Komp
Malle Jürgenson**

2. aasta

Pilve Kuubik

**Sain antud lahenduses
inspiratsiooni täiesti
tavalisest kuubikust,
nagu ka pealkiri viitab.
Kuna klient soovis
õhulisust ja ruumi,
siis hakkasin kuubikut
lammutama ja selle
tagajärjel tekkisid
eramusse ruumid.
Kuubikut ümbritsev
õhk loob vaba liiklemise
ruumis. Miski pole piiratud.**

Moderne inglukodu

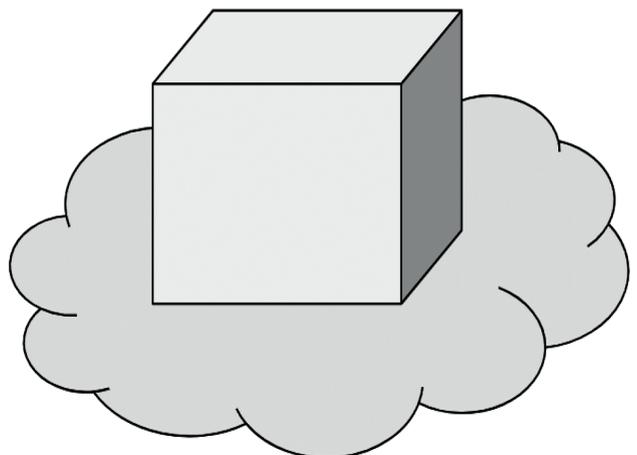

Hea kuulaja!



Elu on minu käes

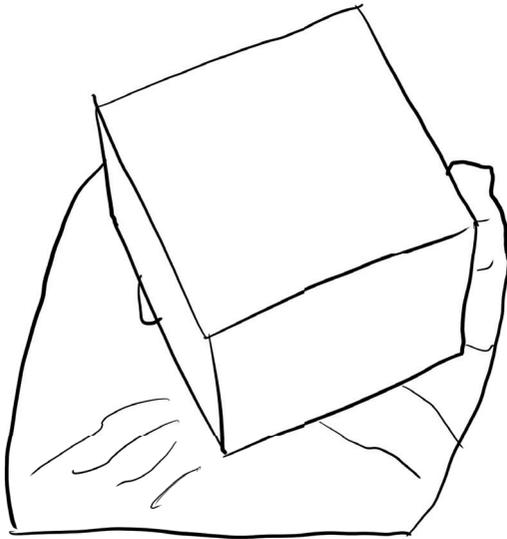

Kuup kuubis

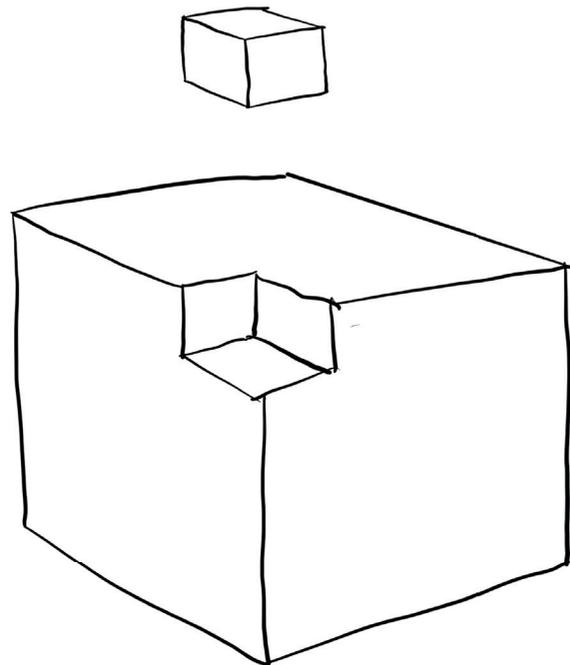

Esimene korrus M1:50

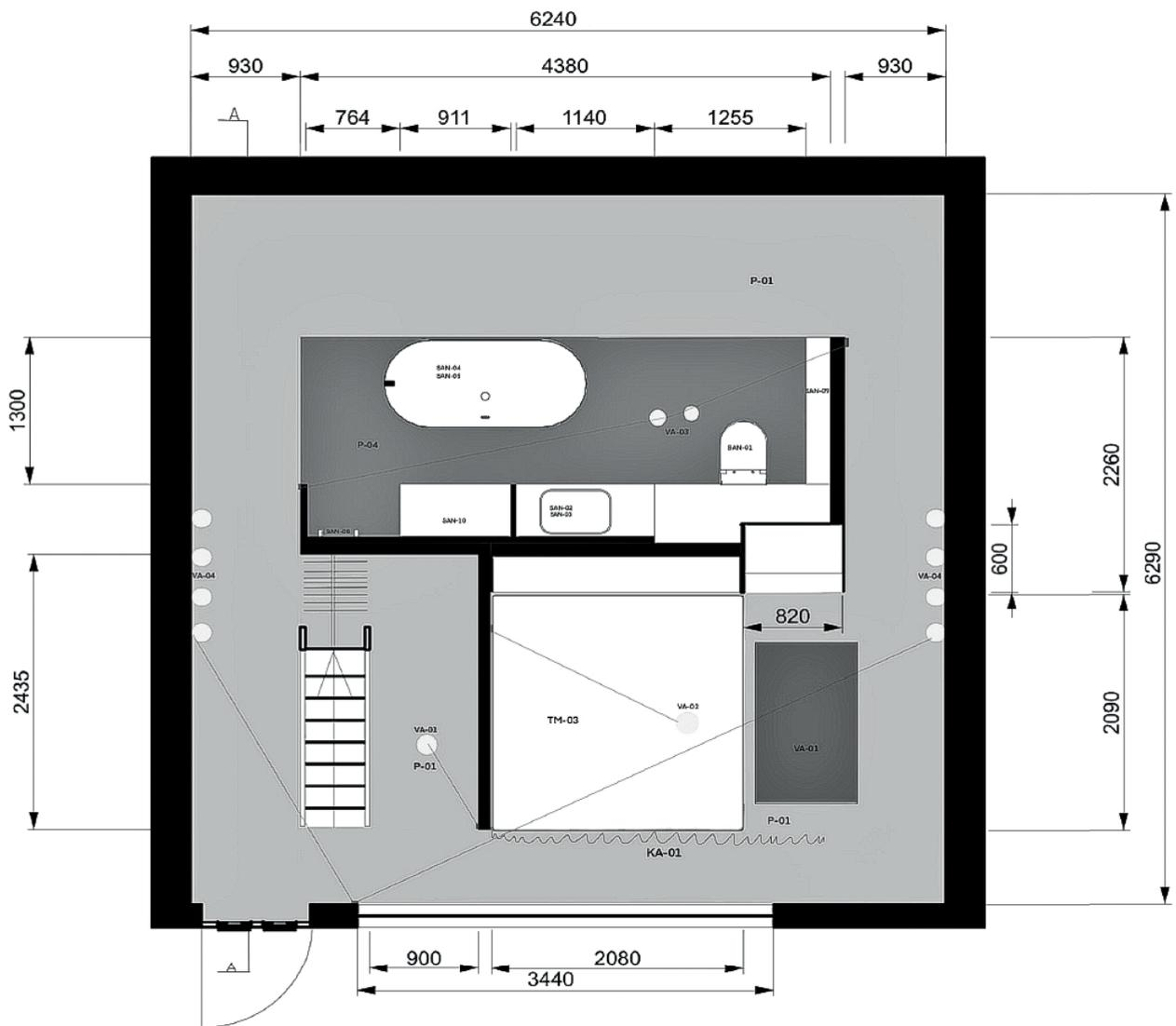

Teine korrus M1:50

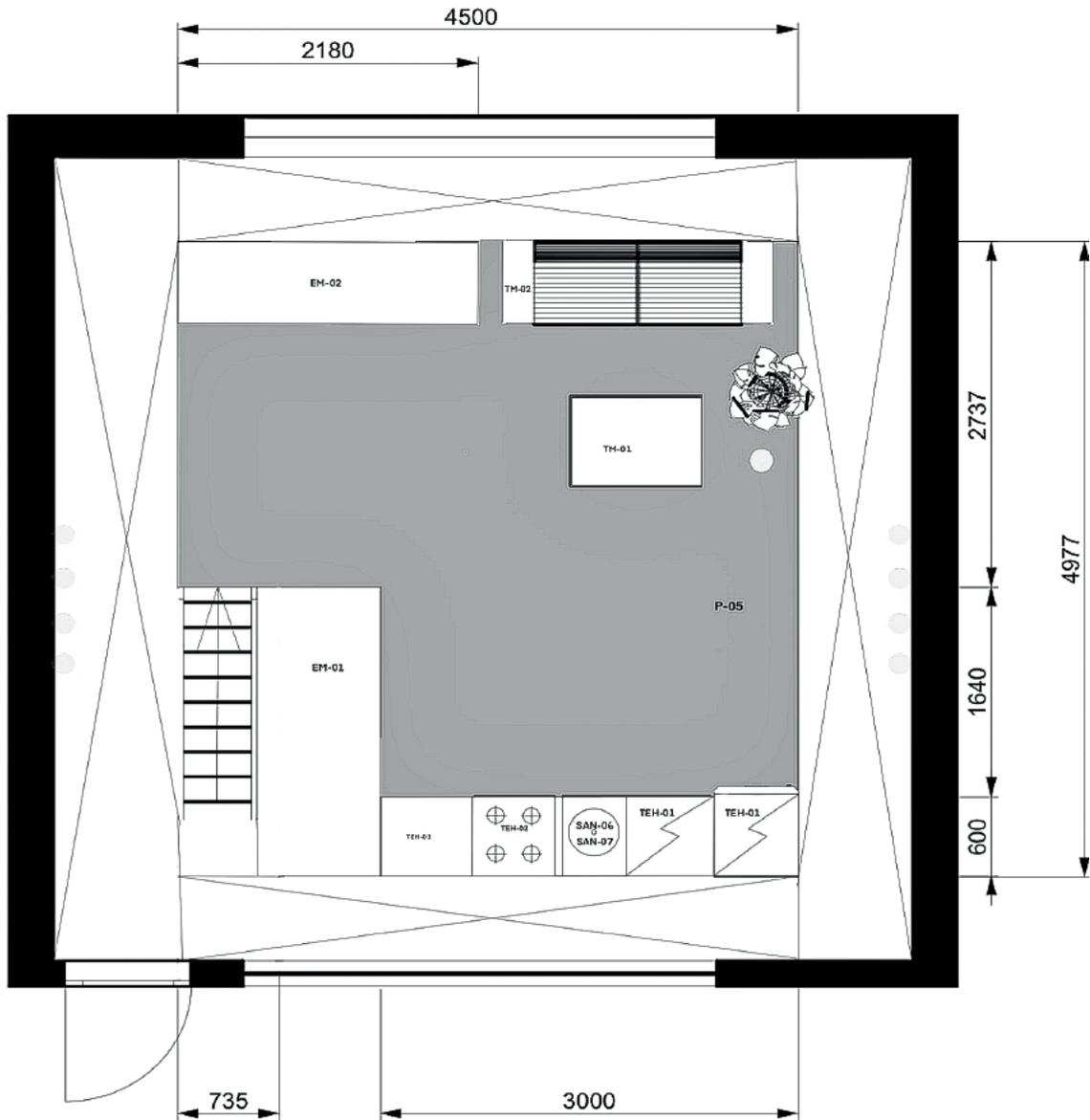

Lõige M1:50

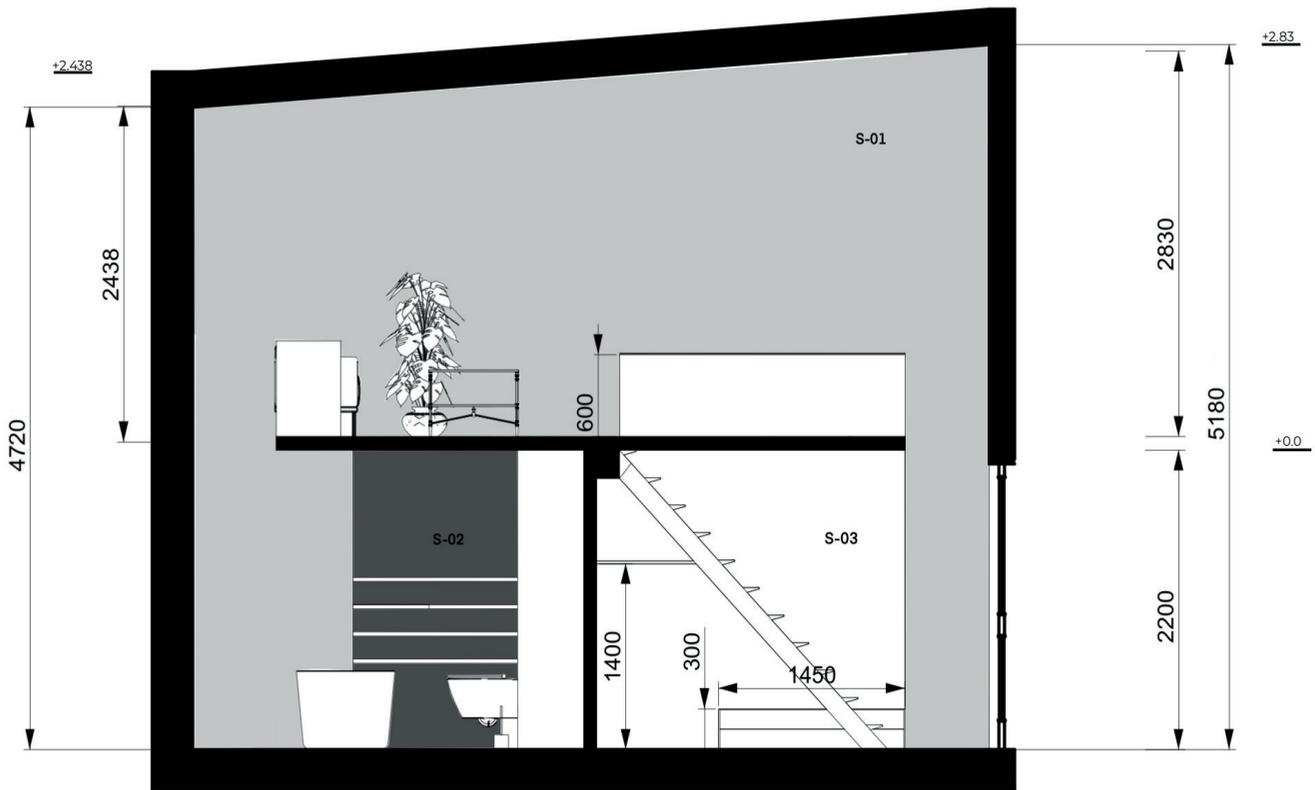

Märgruumi joonised M1:100

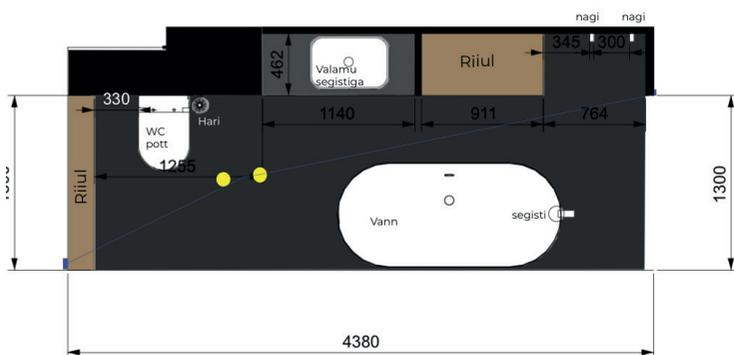
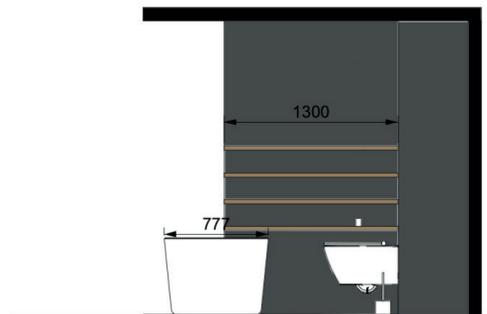
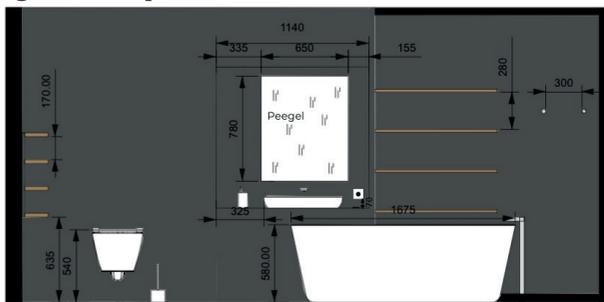

Ruumilahendus

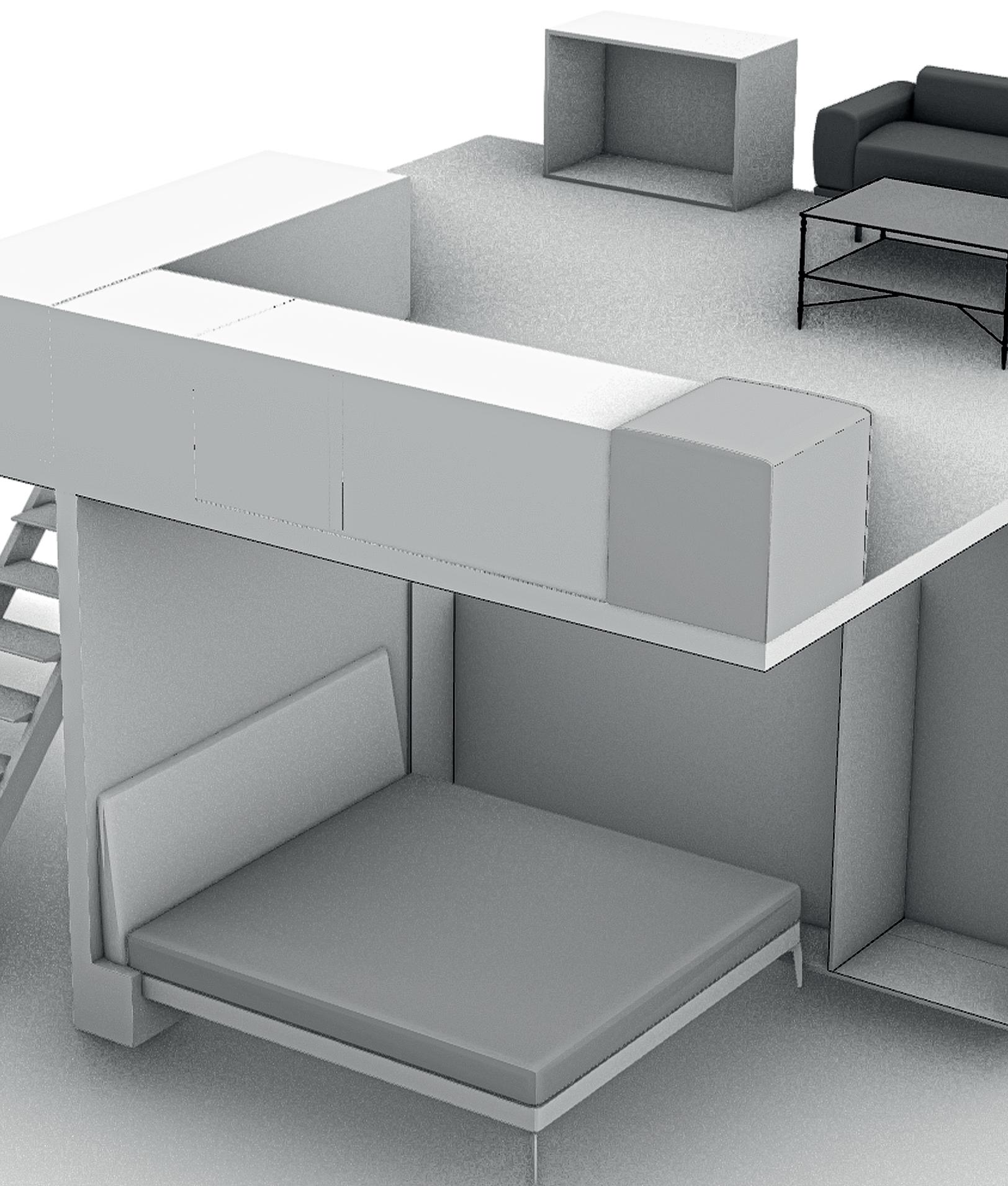

Erialaprojekt: Trepp

Juhendaja: Siiri Vallner

2. aasta

Ekstreemsus Silindris

Olemasolevaid kütusemahuteid jälgides nägin ma ühel mahutil suurt silti „Viimsi Seikluspark“. Sealt sain inspiratsiooni ja julgust teha trepi asemel hoopis liumäe. Tegin kolm erinevat liumäge ja kõik pakuvad erinevat elamust, nagu seikluspargis olevad takistusrajad.

Natuke liiga hirmus elamus

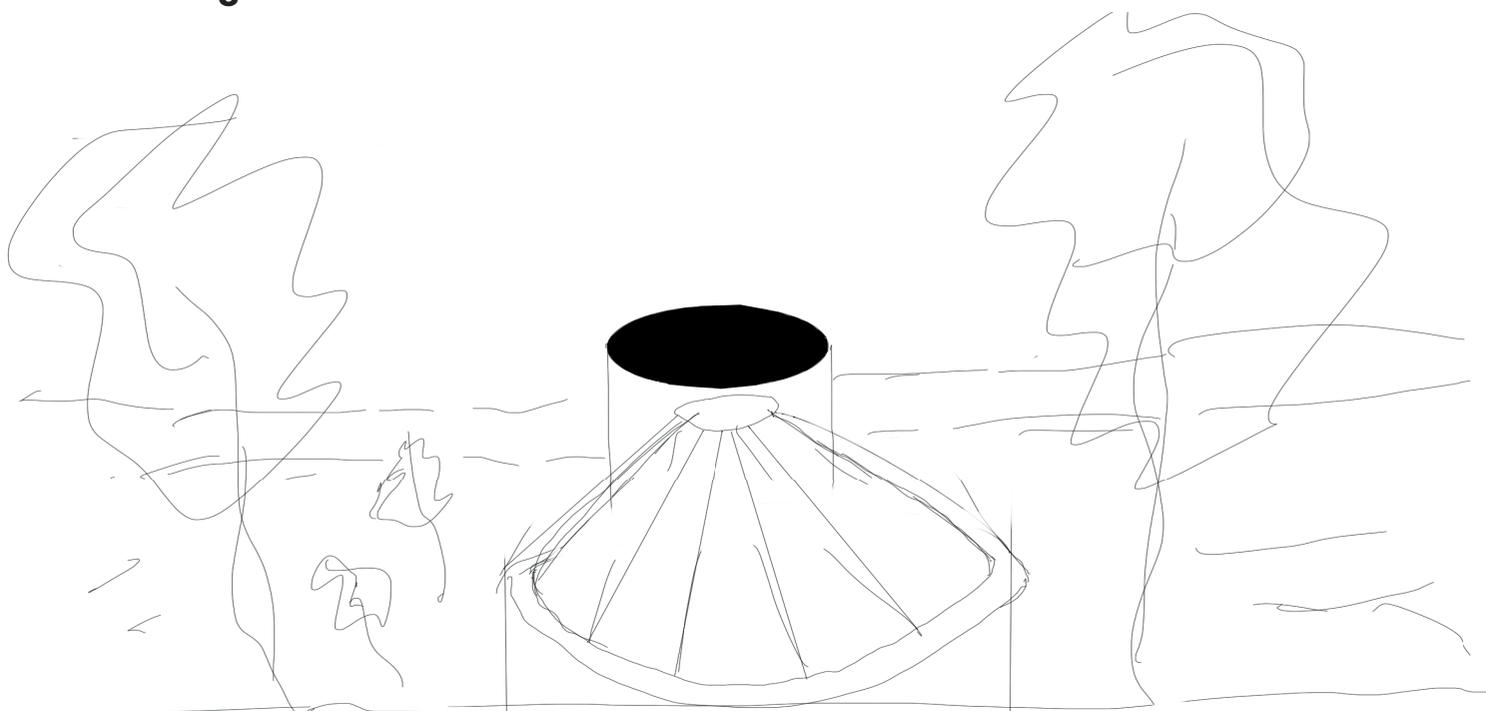

Kas tuleb trepp või ei tule trepp? See on ongi küsimus.

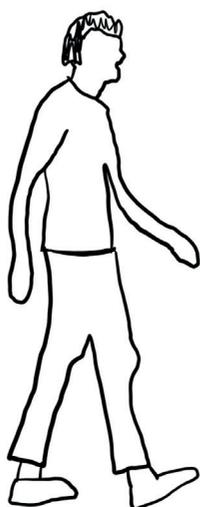

Tuli liumägi

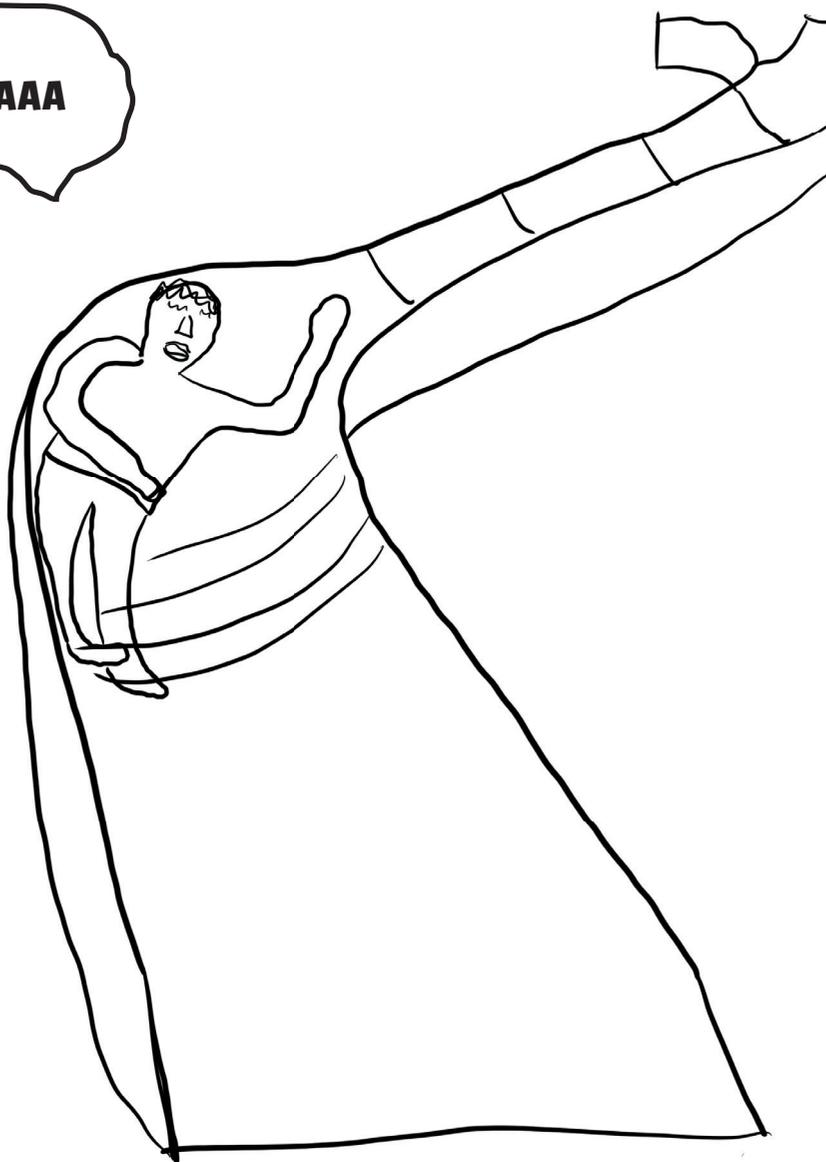

Vaade M1:100

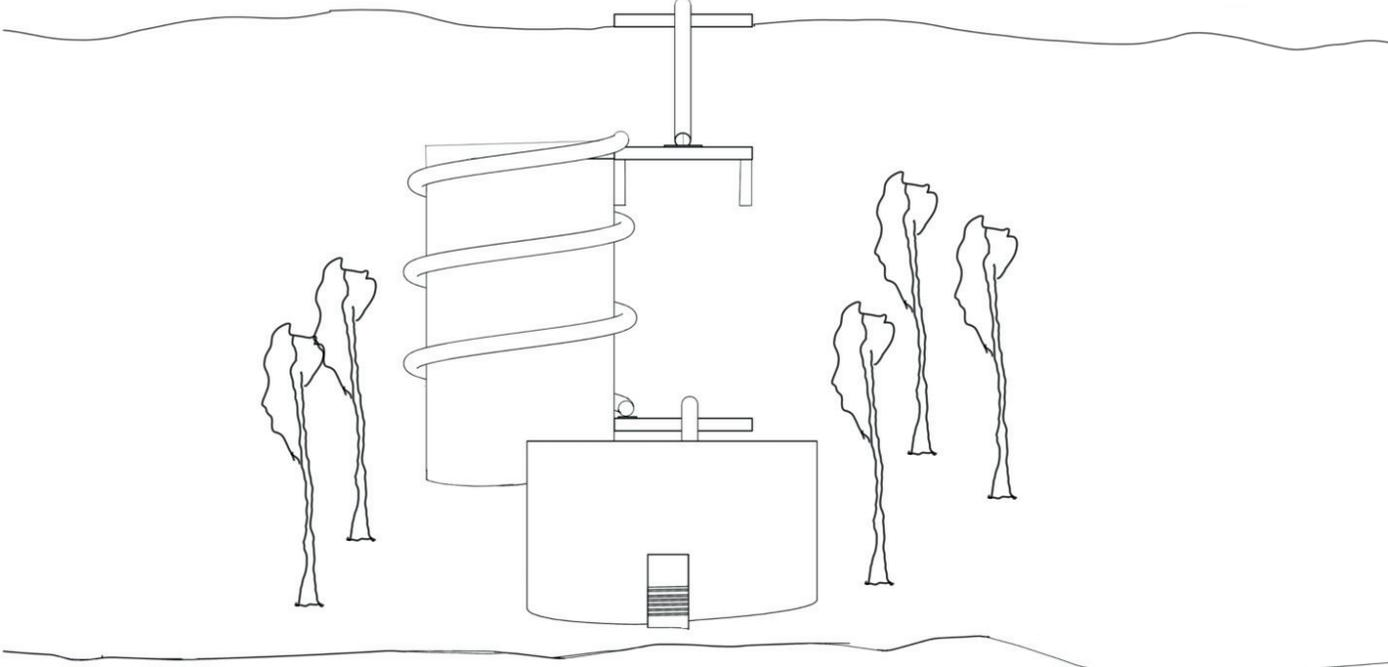

Plaan M1:100

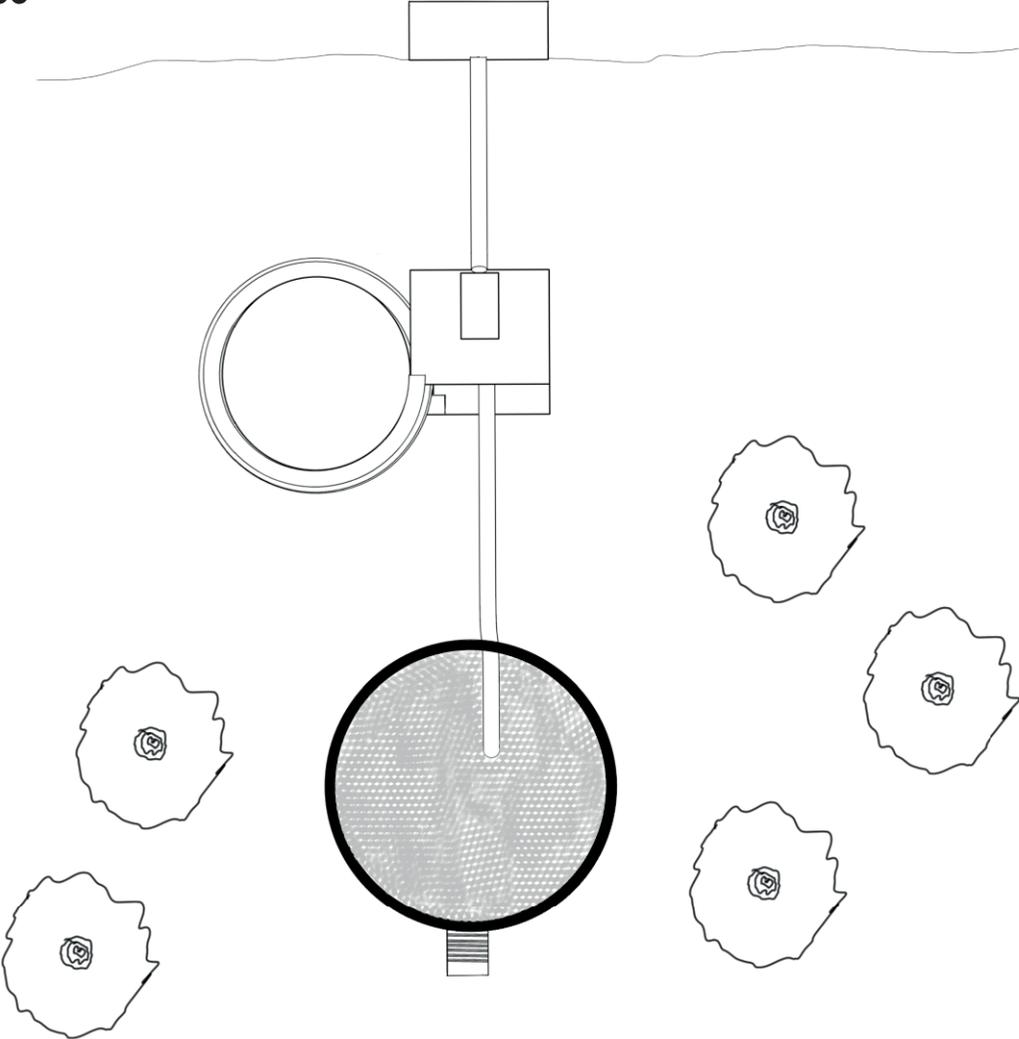

Liumägi 1

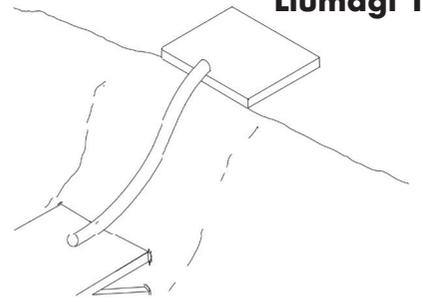

Liumägi 2

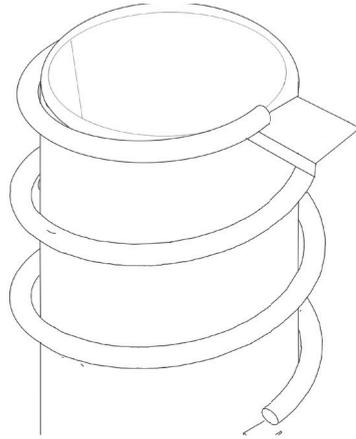

Liumägi 3

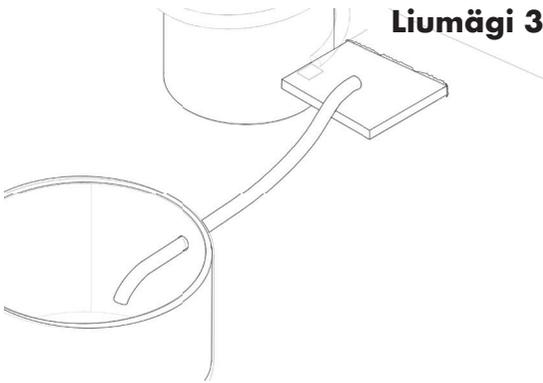

Lõige M1:200

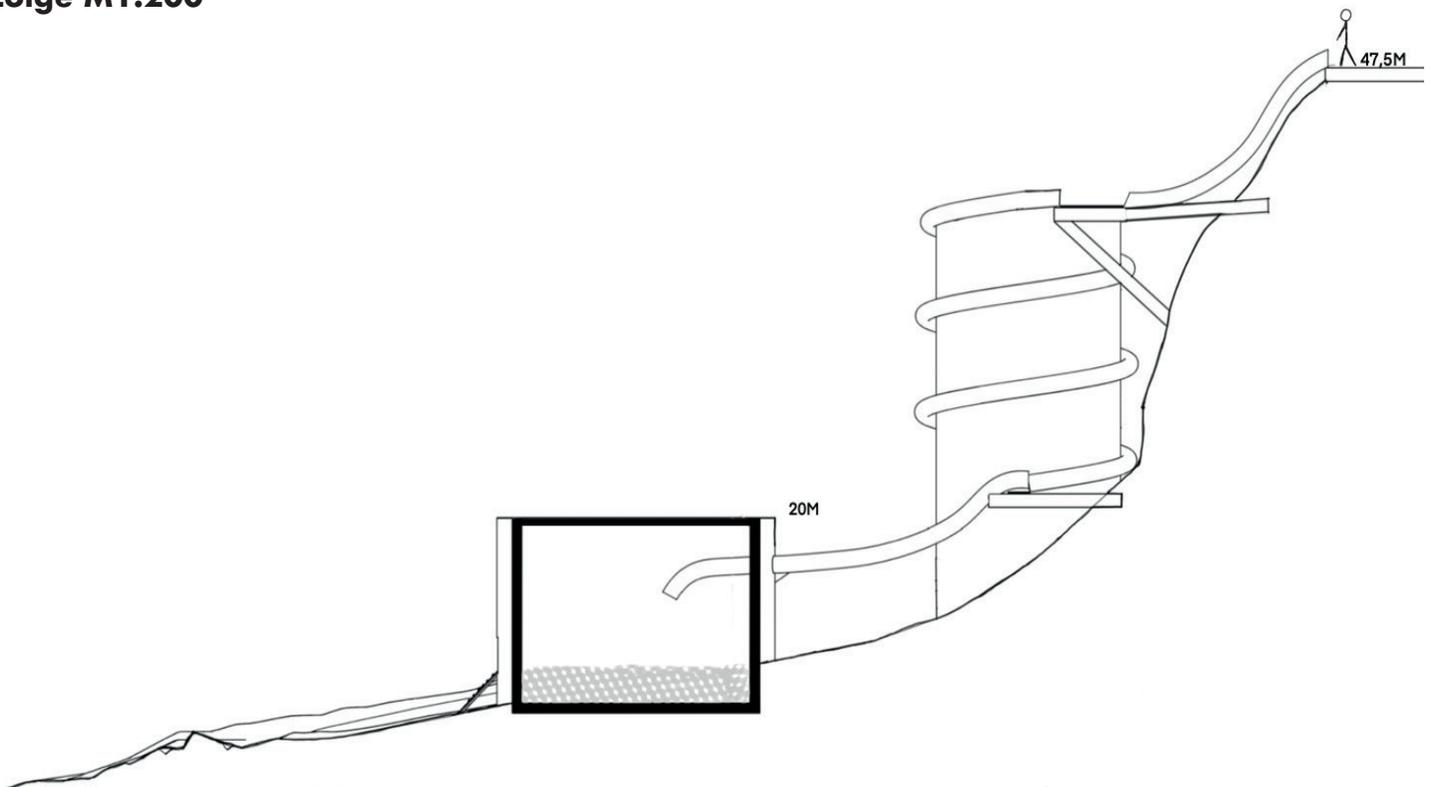

Erialaprojekt: Näitus

**Kaasautor: Karl August
Johannes Pedoson**

**Juhendajad: Aadam Kaarma
Kaisa Sööt**

2. aasta

Ups And Downs Of Algae

Nägime koos partneriga võimalust kasutada ära ruumi kõrgust ja otsustasime luua saalile teise korruse. Tundsime, et kõrguse tõstmisega saame eksponeerida näitusel olevaid teoseid erineva nurga alt ja anda neile läbi selle teistsugust perspektiivi. Planeeringu peamiseks konstruktsiooniks oli trepp, mis viis meie loodud teisele korrusele.

Vetikad toas

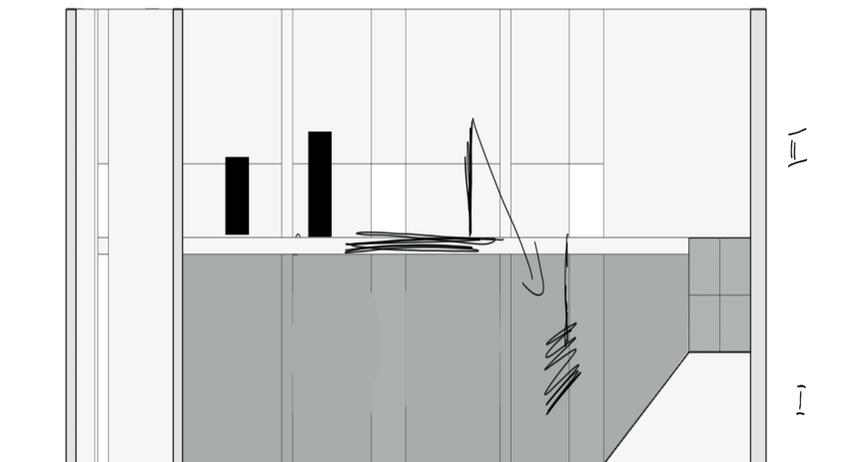

Kui Trepi kursusel treppi ei teinud, siis teeme selle näitusel

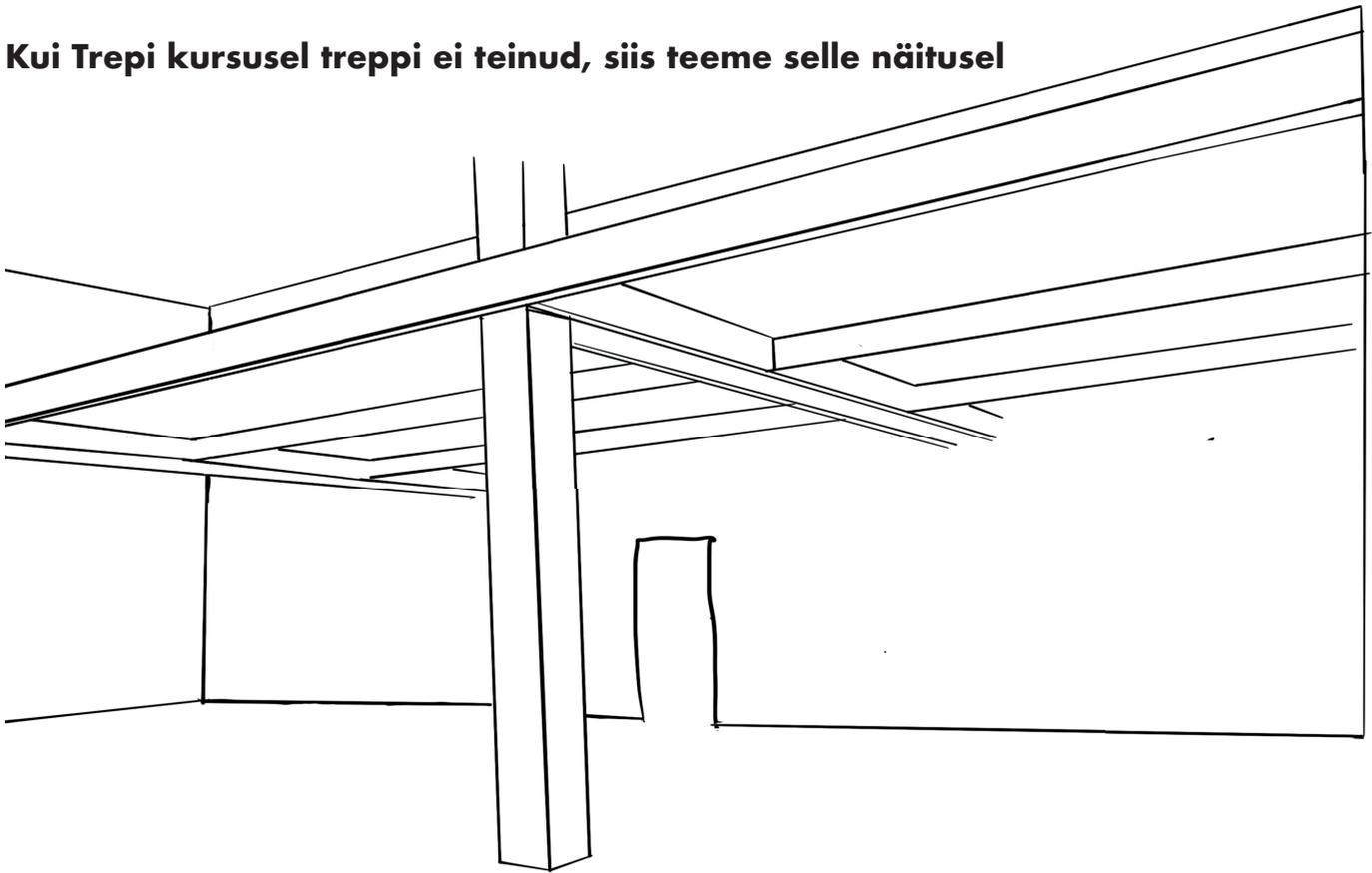

2H+B=63

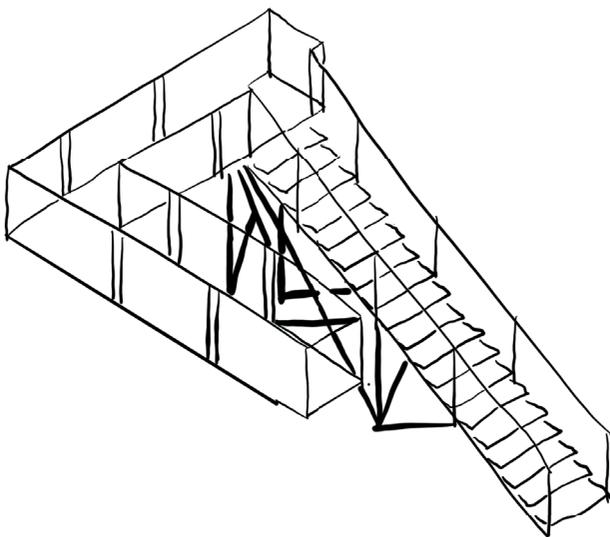

Keegi pead ära ei löö!

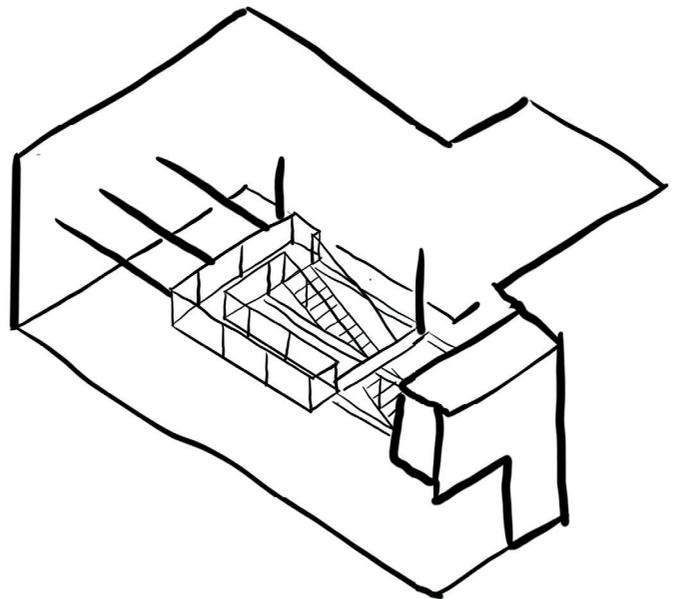

Näituseruumi plaan M1:50



Trepi kõrvaltvaade M1:50

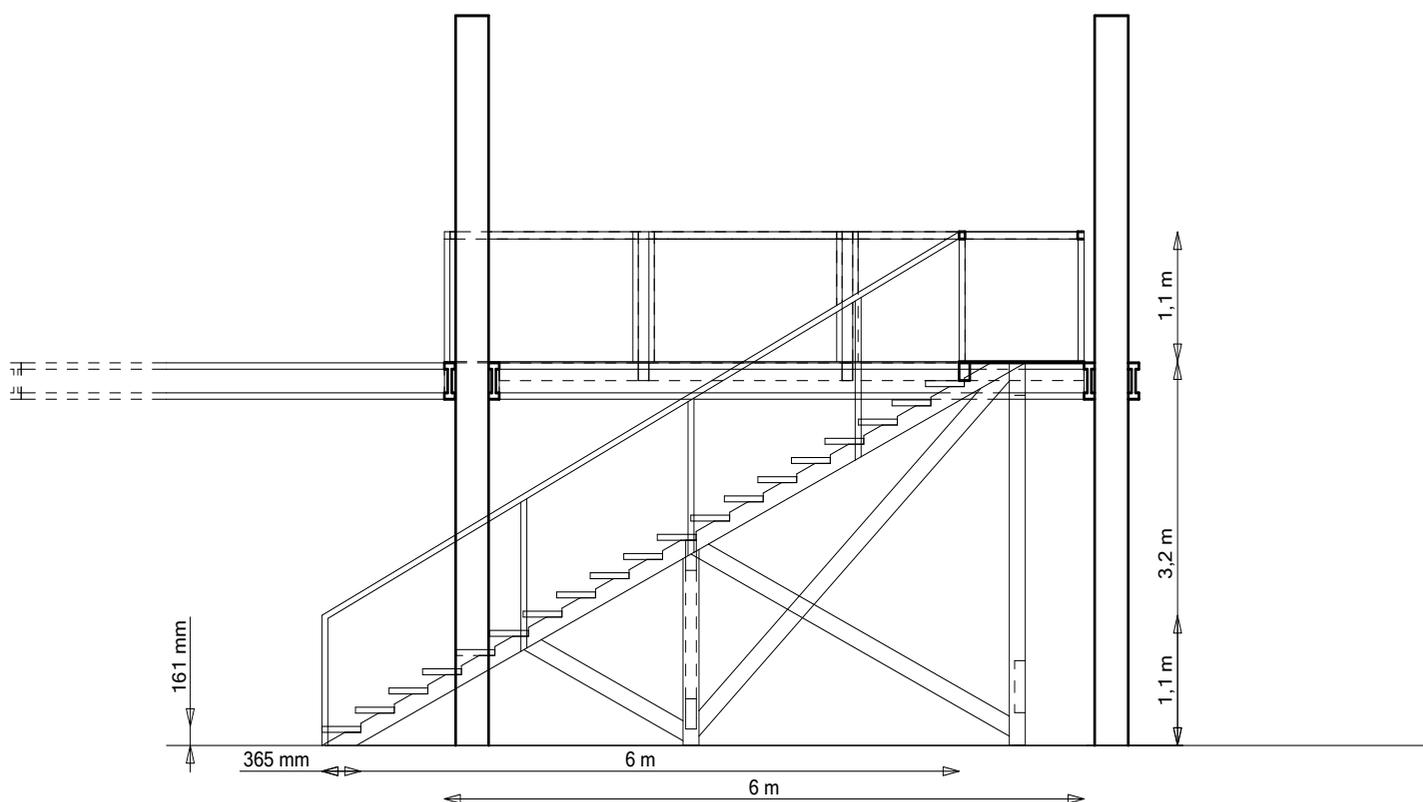

Trepi tagantvaade M1:50

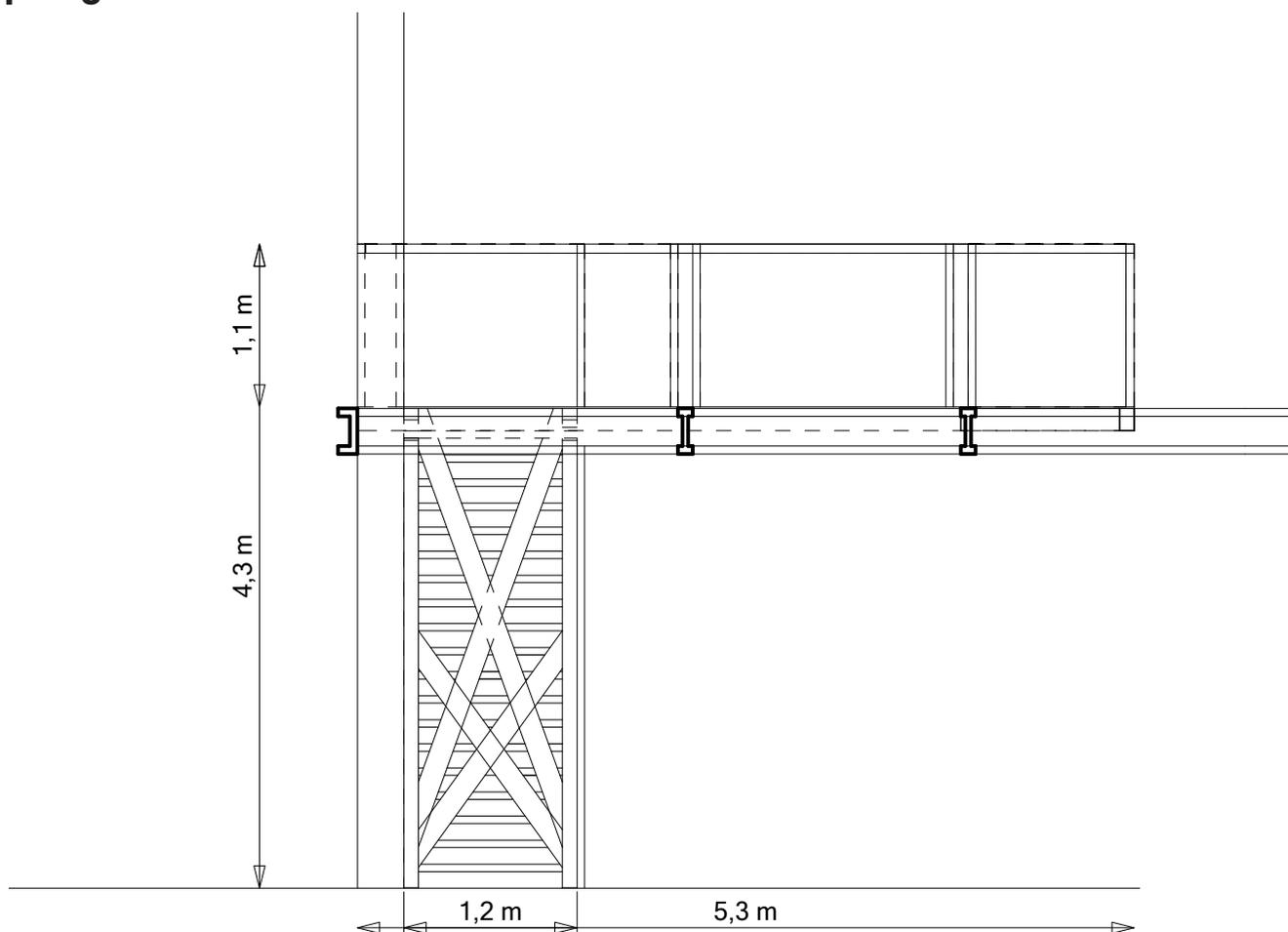

Lõige näituseruumist M1:50

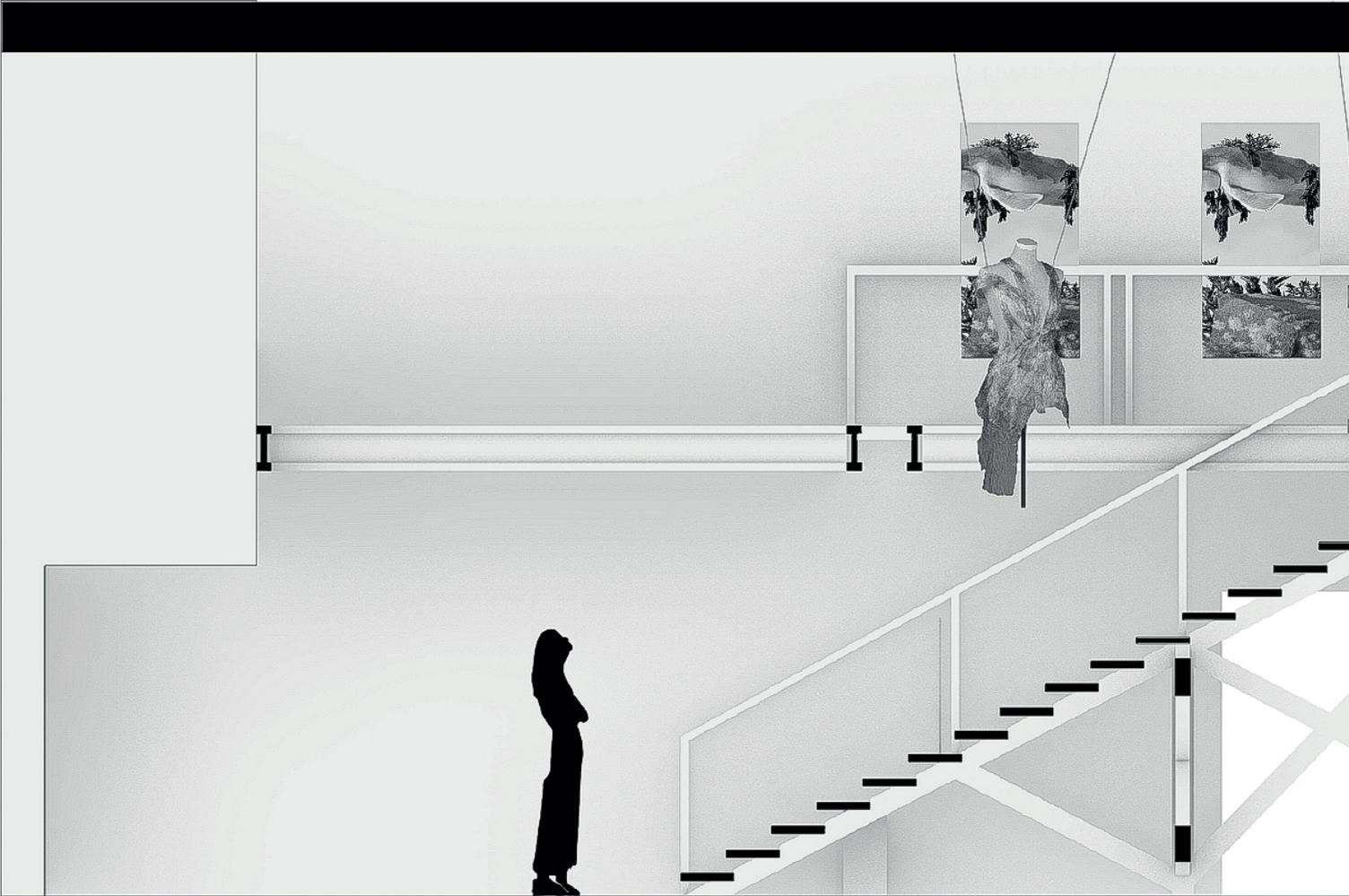

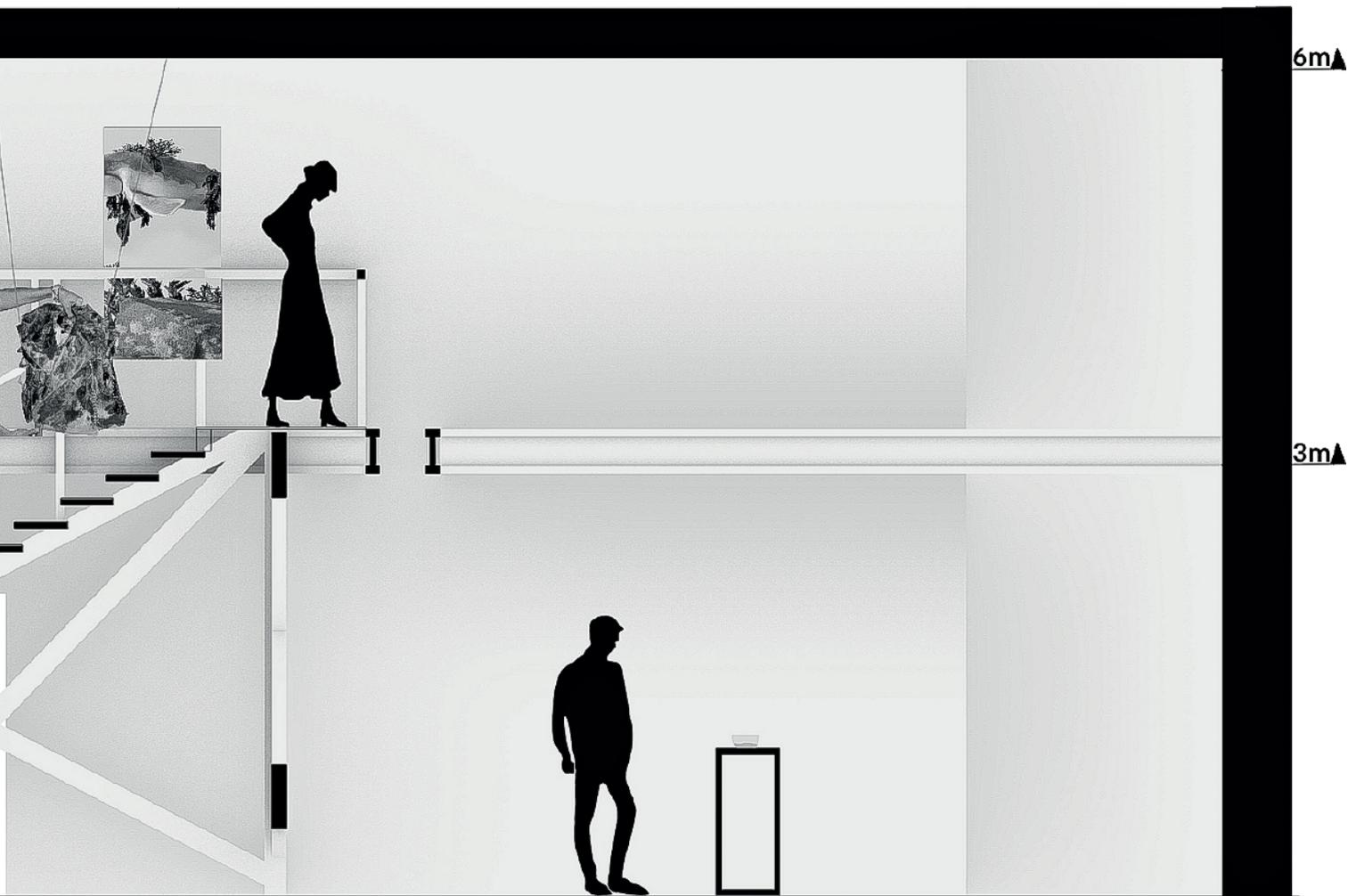

Valikaine: Hüljatud Maastikud

**Kaasautorid: Trine Tõniste
Markus Vernik
Piia Tammpuu
Jette Paat**

**Juhendajad: KUU Arhitektid
PINK Arhitektid
Riin Alatalu
Anni Oviir
Tüüne-Kristin Vaikla
Urmo Vaikla**

2. aasta

Peri Perimeeter

Grupitöö käigus jõudsime üsna lihtsa lahenduseni. Otsustasime lammutada kasutuseeta osa hoonest ja jätta ainult seda osa ümbritsevad seinad alles. Sellest uuest alast saab külaplats, mida antud hetkel külas ei eksisteeri.

Lootustandev küla

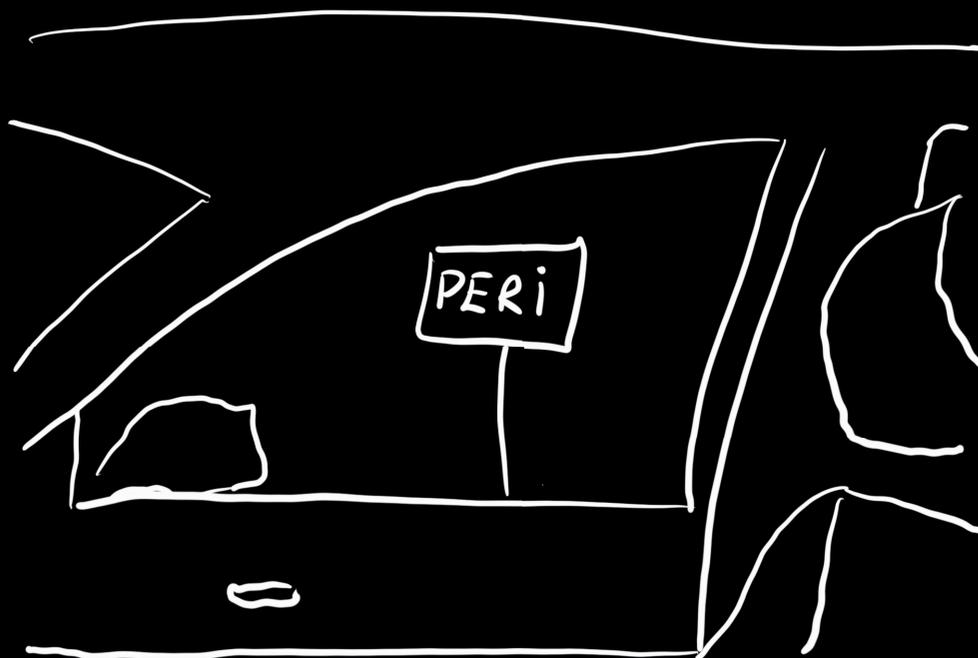

Uhke koosseis

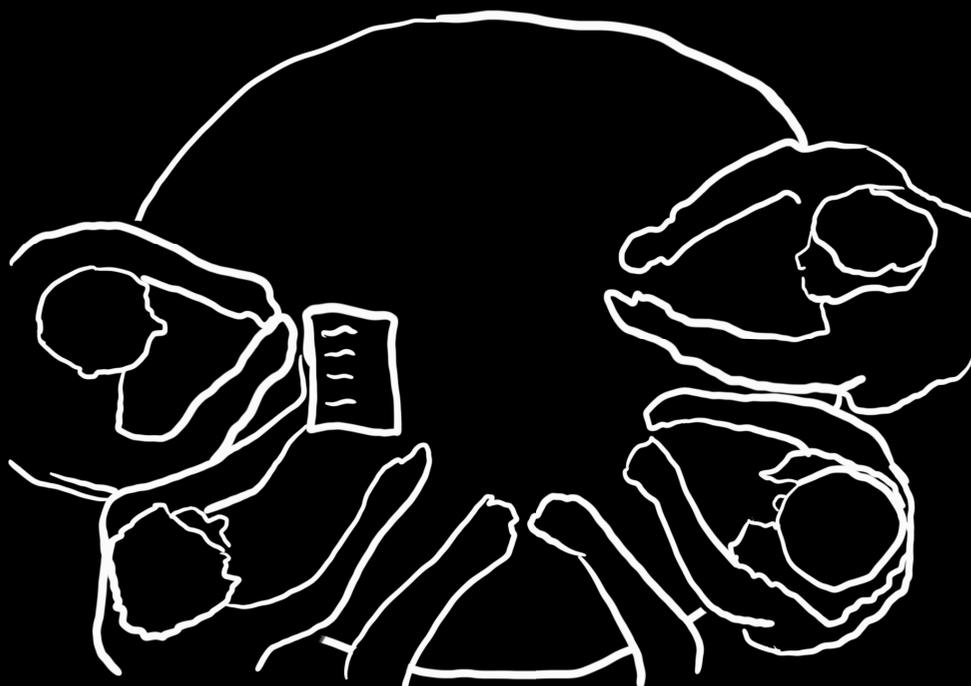

Plaan M1:50

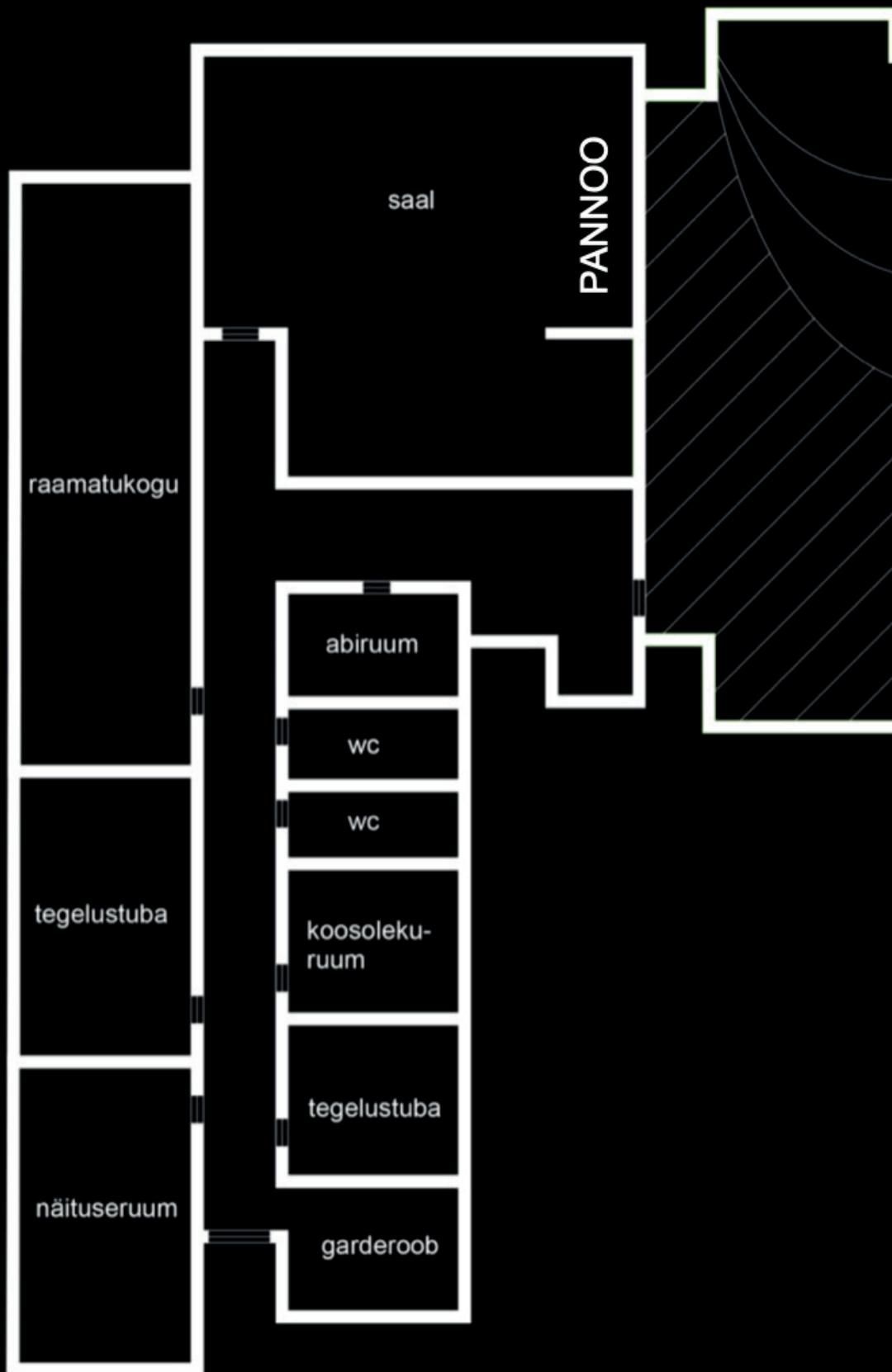



sekkumine - rekonstrueerimine osalise lammutamise teel

3D visuaalid külplatsist





Erialaprojekt: Ese

Juhendajad: Veiko Liis
Marko Uibo

3. aasta

Pipe Dream

Leidsin inspiratsiooni skulptuurist ja klassikalisest ühistu koosolekust, mil planeeriti hoone torustikku. Seina kihte vähemaks võttes jäi alles tool ja mõned torud, millest lõin lauasüsteemi. Tekkinud ruumi seintest ja siis ka toolist tulevad välja toruotsad, kuhu külge on võimalik paigaldada vineerplaat. Tooli peal olev laud toetab pigem sketchbooki või arvuti hoidmist, aga seina peal rippuvat plaati saab kasutada ka maalialusena.

Toruskulptor

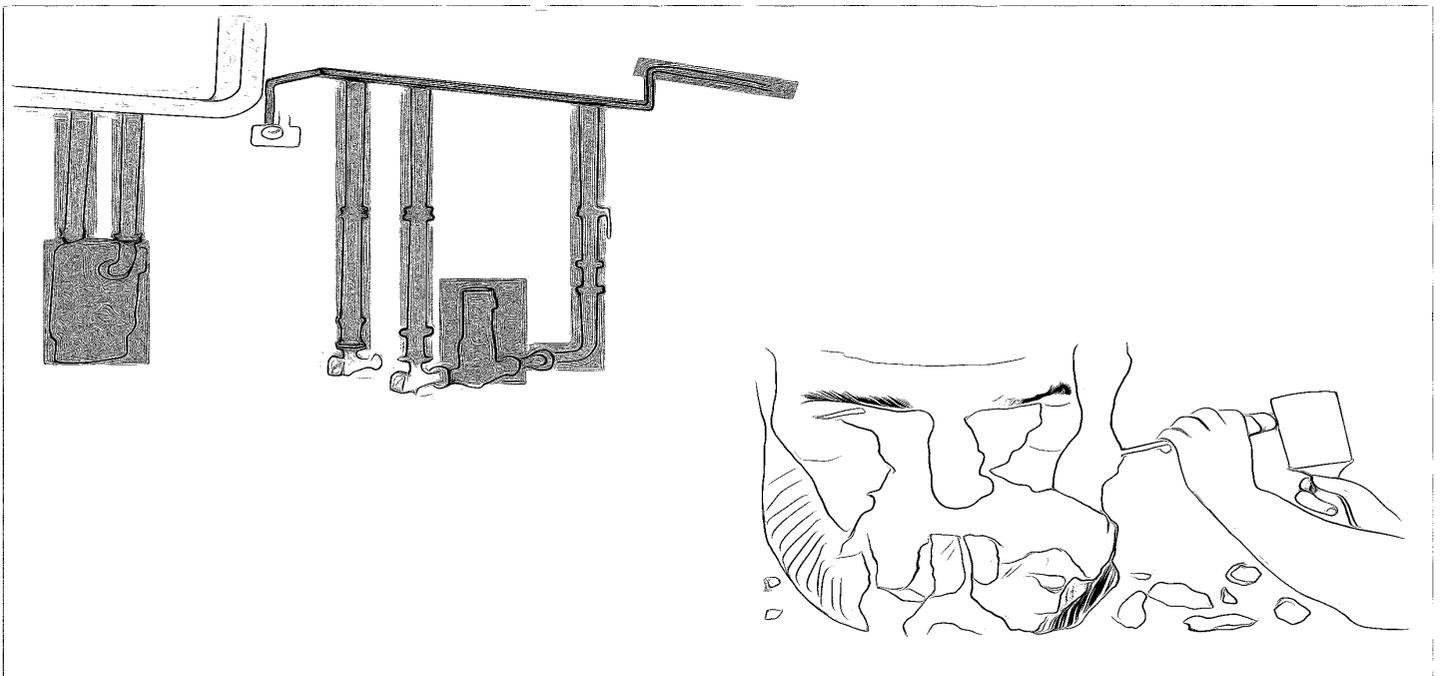

Kus mu toru on?

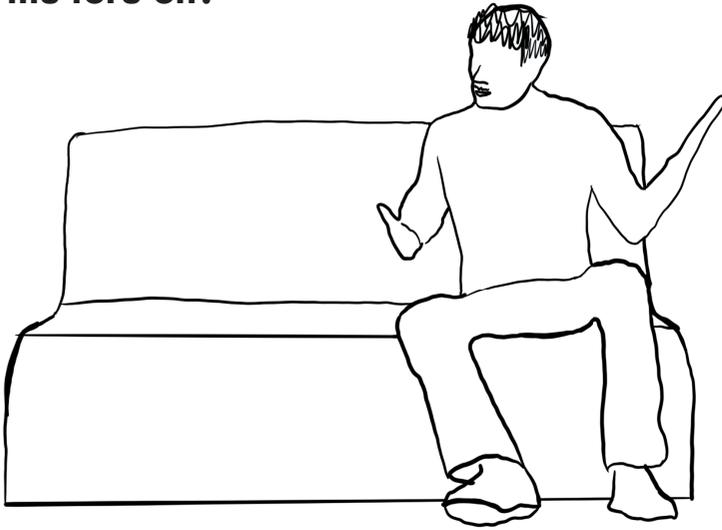

Keevitasin valesti



Töötab küll

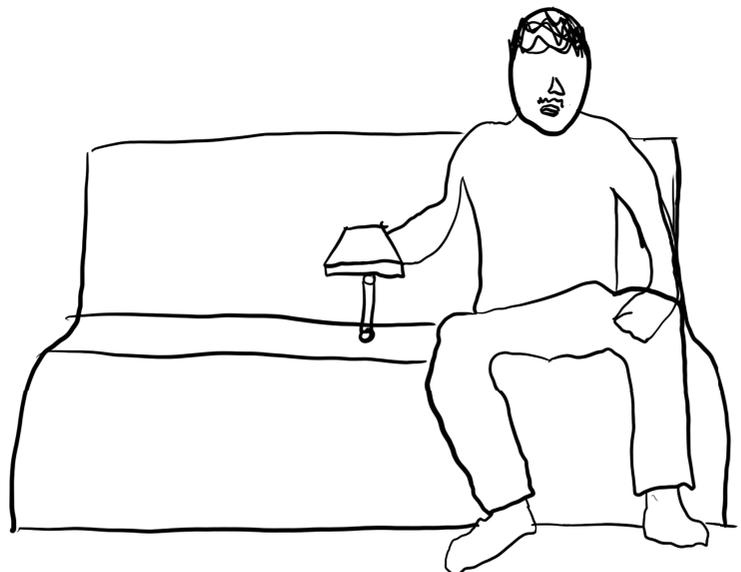

Löige M1:50



Eestvaade M1:20

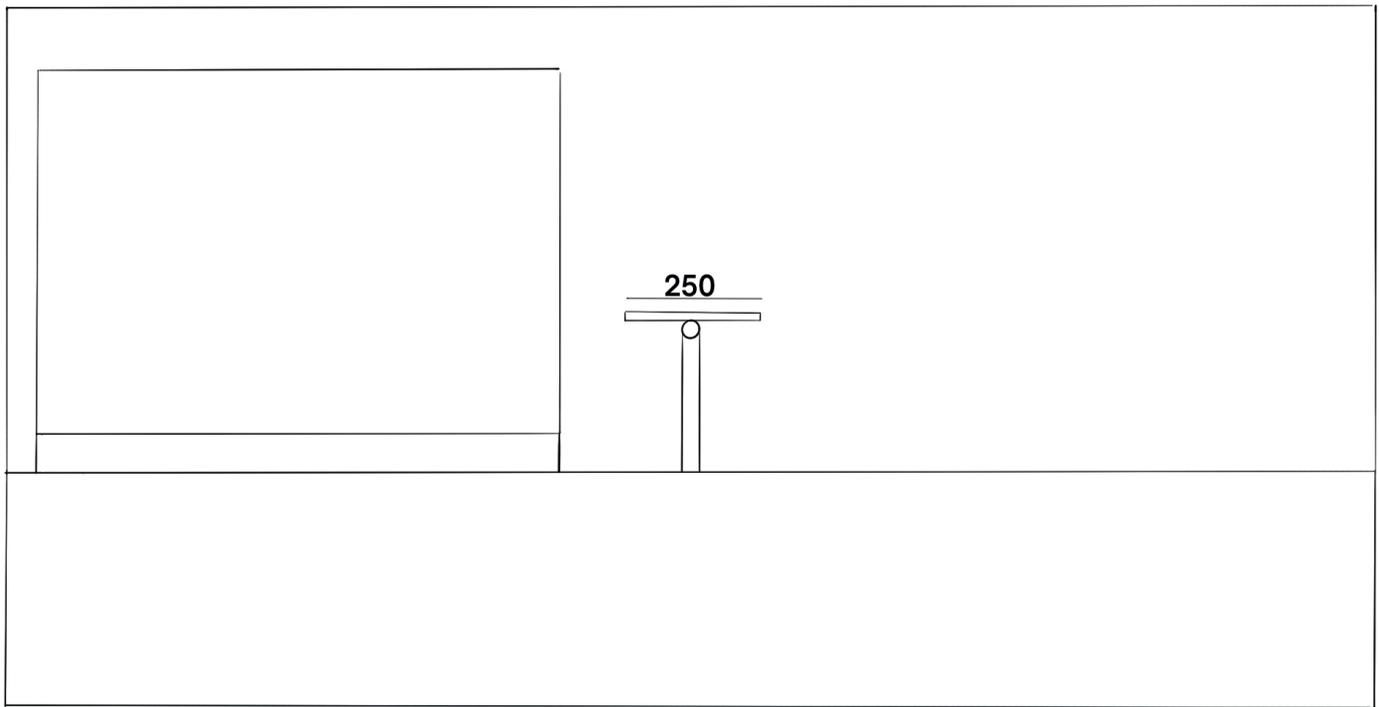

1635

Külgvaade M1:20

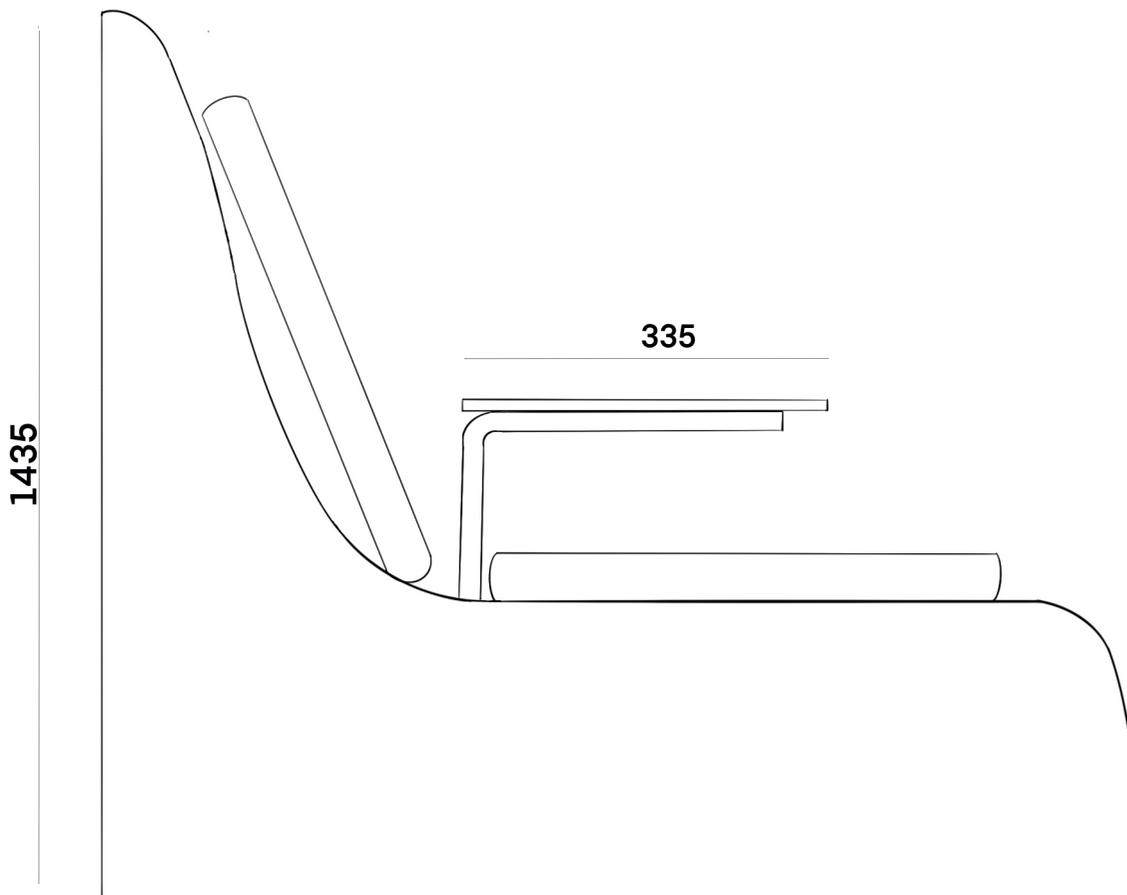

1100

Tool



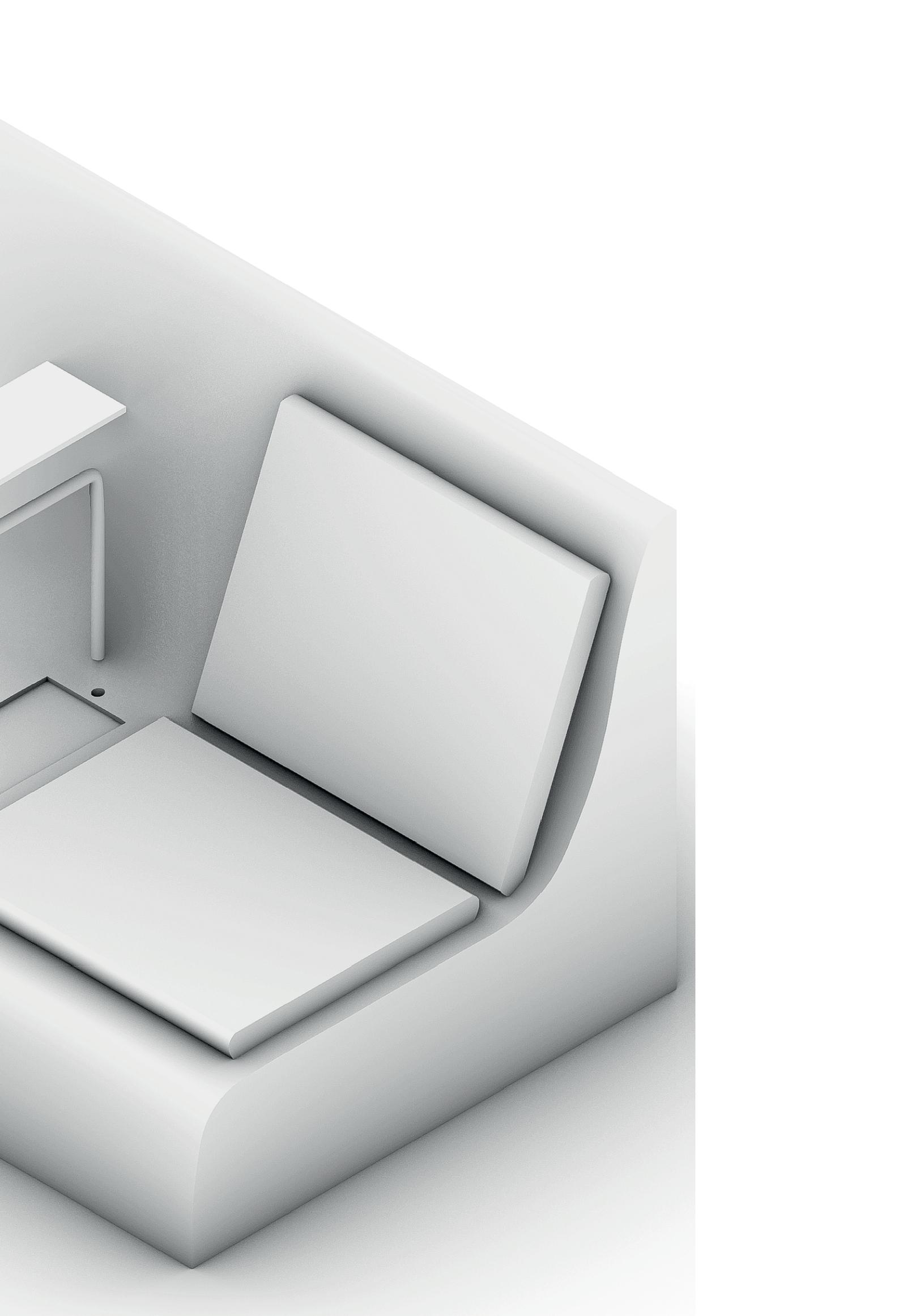

Erialaprojekt: Avalik Ruum

Kaasautor: Elin Kenzie Kornav

Juhendaja: Ville lausmäe

3. aasta

Avalik kunsti- ja meediakeskus

Otsustasime Kunagisse Liivalaia kohtumajja otsustasime luua avaliku kunsti- ja meediakeskuse. Tundsime, et Tallinnas puuduvad kohad, kus saab kunsti harrastada nii, et selle eest ei anta ainepunkte. Tahtsime, et külastaja oleks osa ruumi arenemisest ja kujunemisest, selle jaoks disainisime korrustele elemente, mis aja jooksul muutuvad läbi külastajate otsuste.

Kino ja Kunst

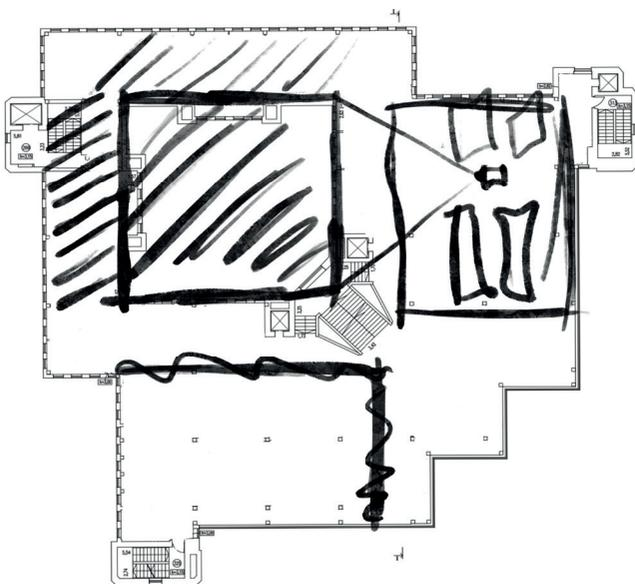

Istu ja mõtle

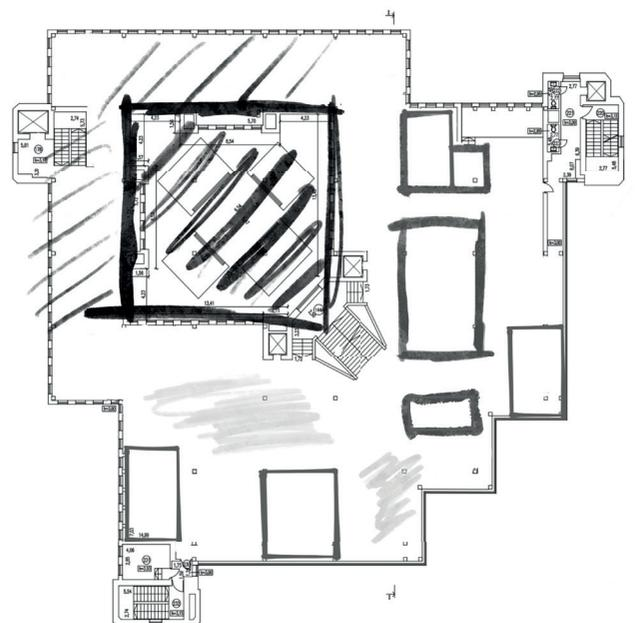

Otsused, otsused

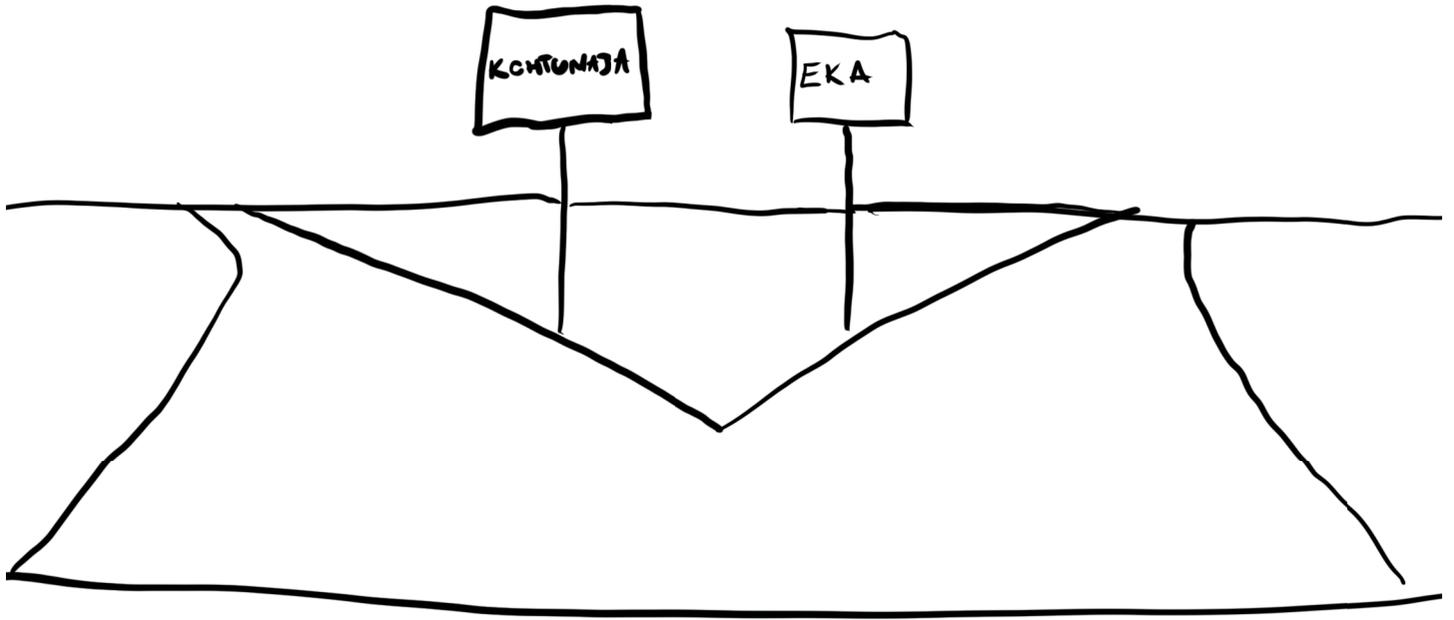

Maali planeering

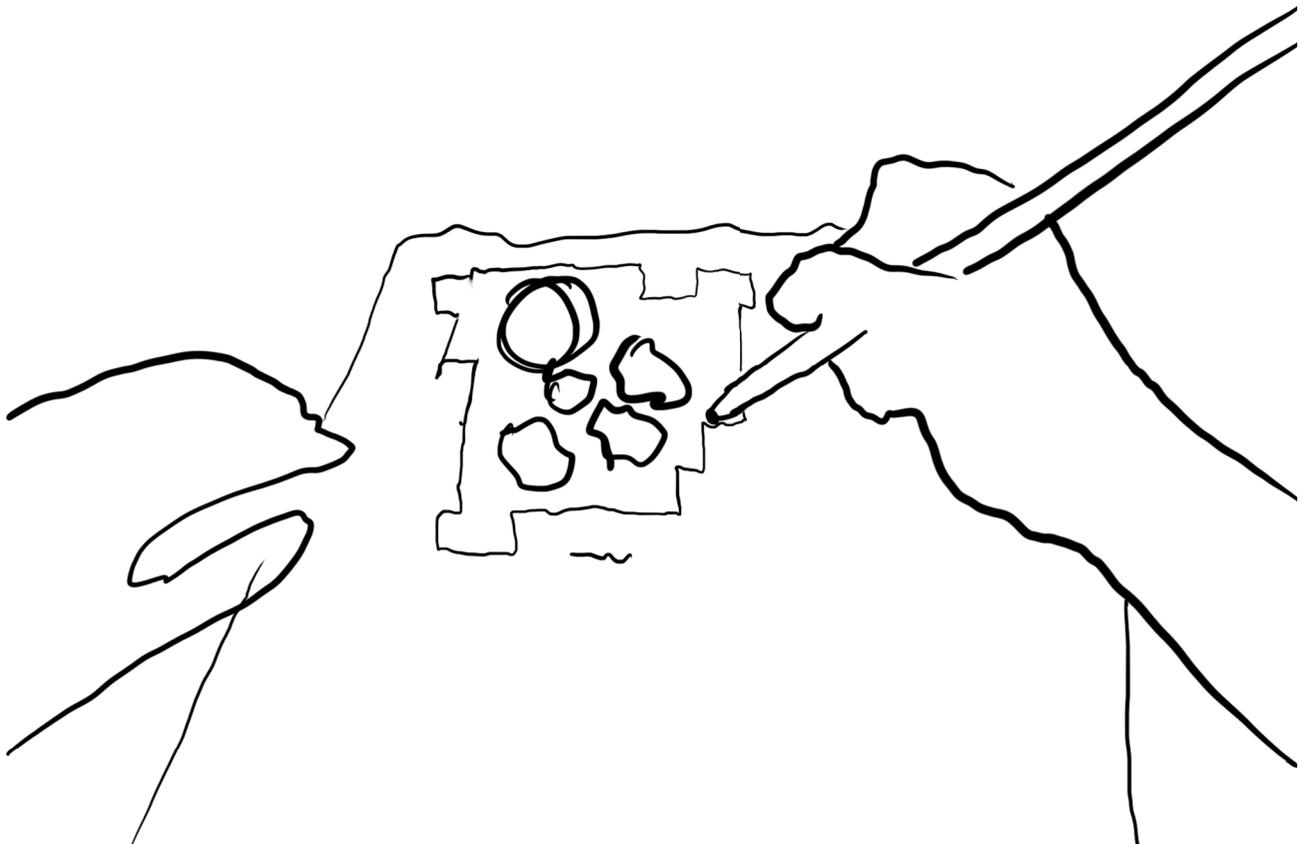

Esimene korrus M1:100



Teine korrus M1:100

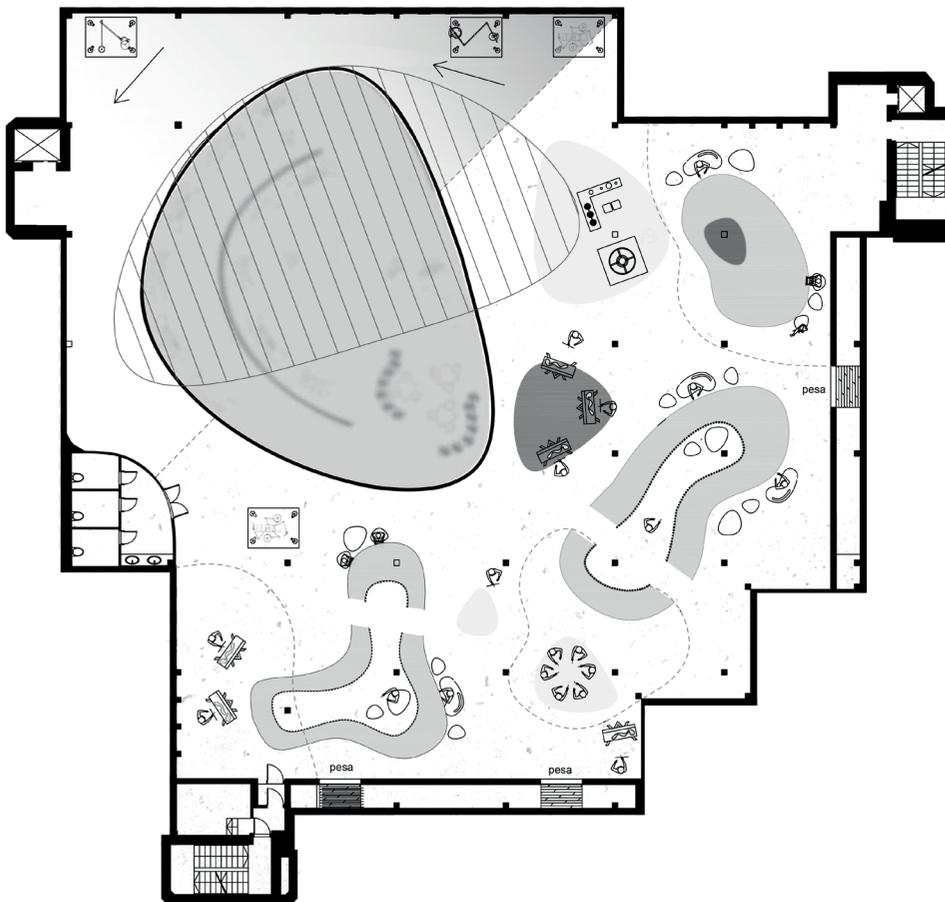

Neljas korrus M1:100

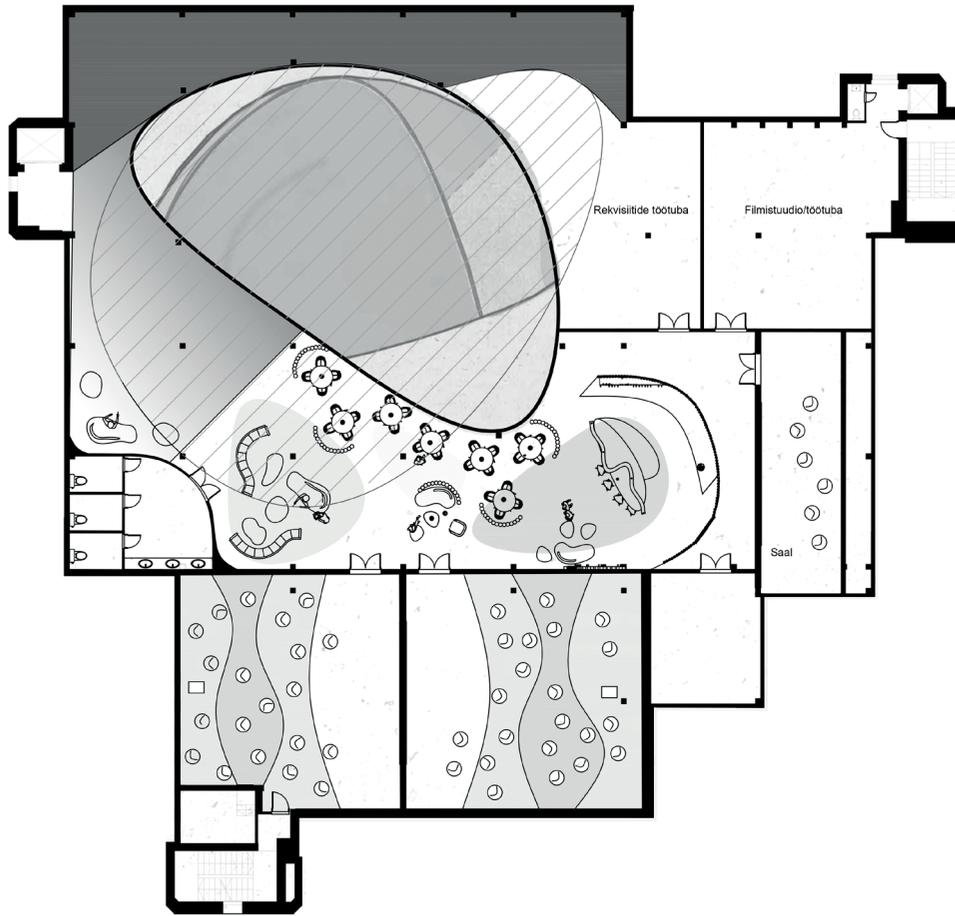

Kolmas korrus M1:100

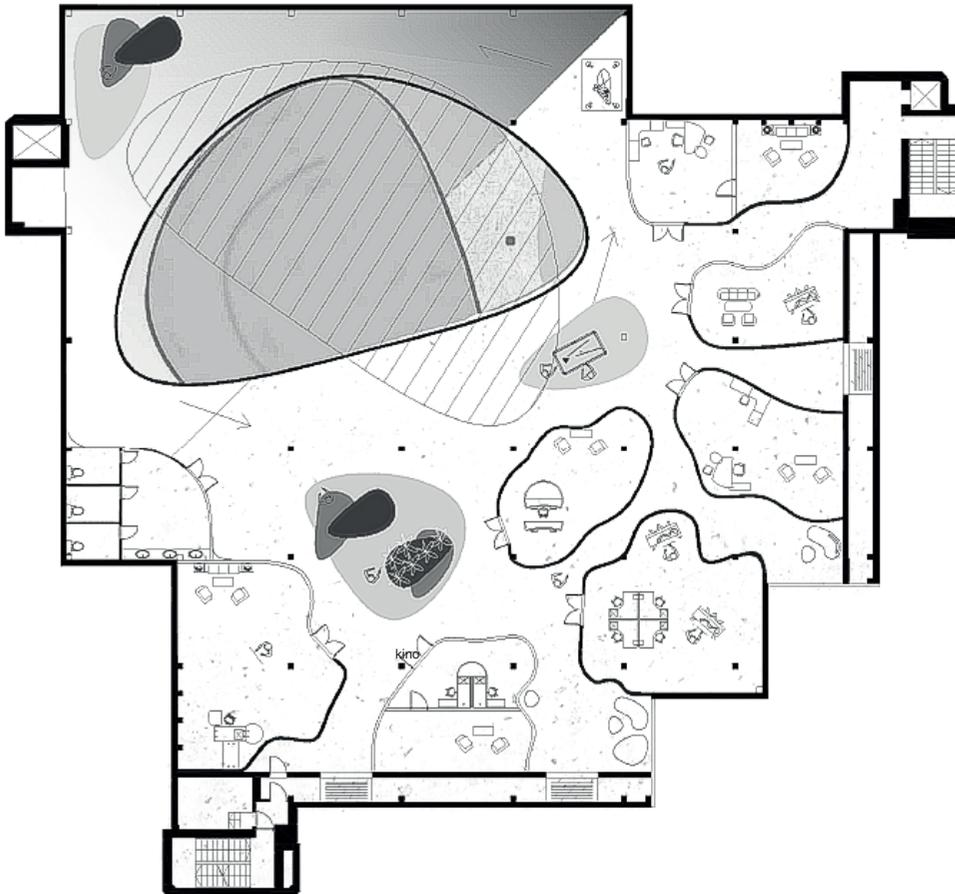

Esimese korruse kohvik



Teise korruse tööala



Kolmanda korruse vabaala



Neljanda korruse baar



Lõige M1:100

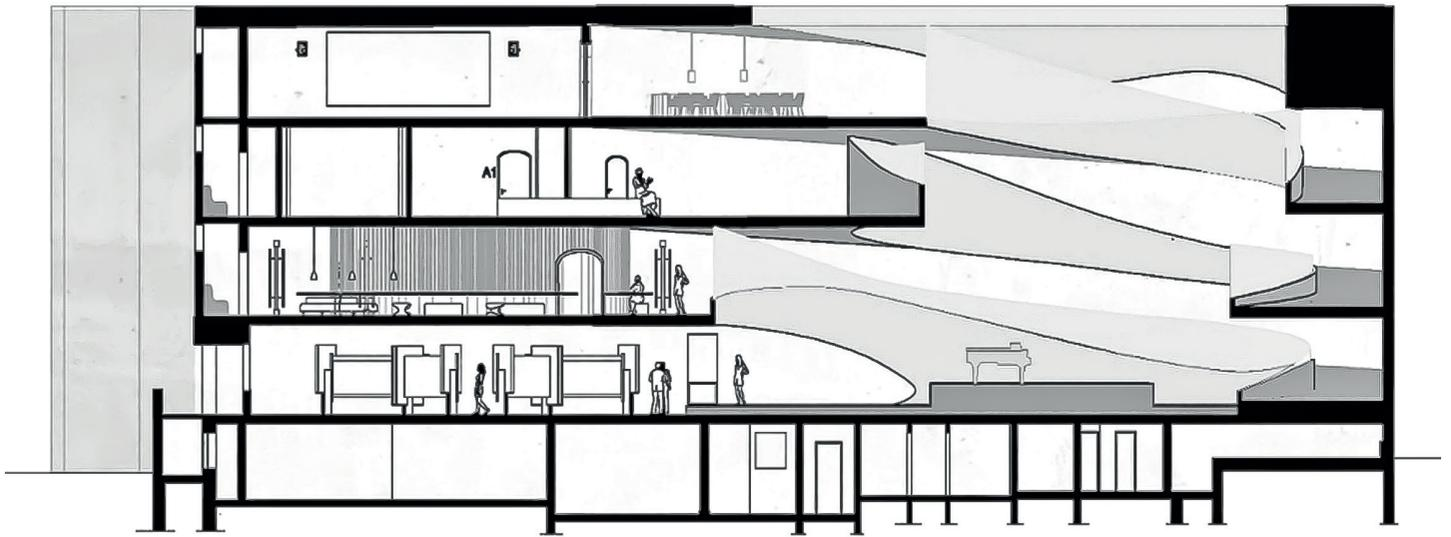

Kino plaan M1:50

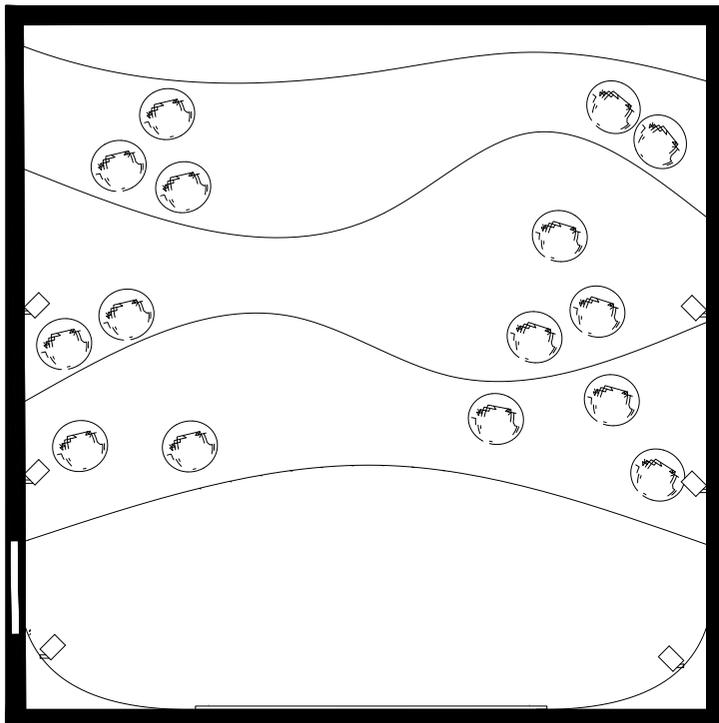

Lõige kinost M1:50

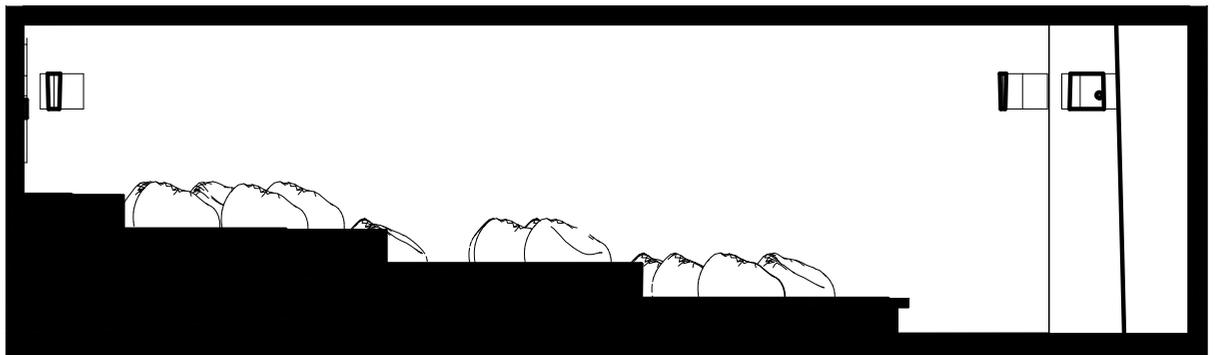

Visuaal pandusest

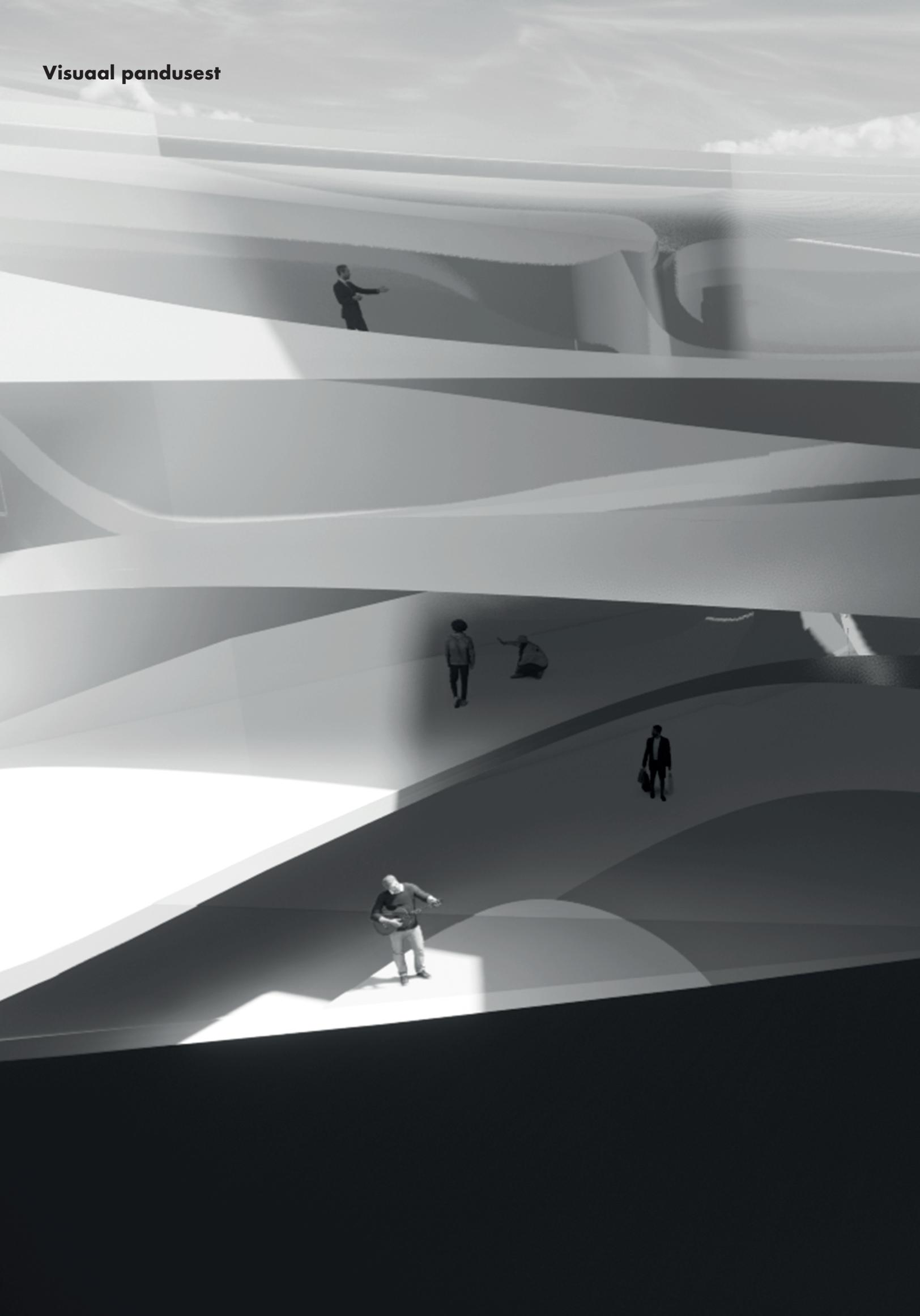

Mina ja vaimusilm

Juhendaja: Veiko Liis

1.-3. aasta

Kolme aasta jooksul olen vahelduva eduga üritanud läheneda ülesannetele nii, et kasutan algfaasis puhtalt ainult enda kujutlusvõimet.

Reaalsuses aga vaid enda loomingu ei piisa. Hea projekti jaoks tuleb teha palju eeltööd: kohaanalüüs (arhitektuurne ja demograafiline), kui on klient, siis ka kliendi soovide täitmine või vähemalt nende peale mõtlemine.

Kuna praegu ei ole mul ühtegi klienti ja analüüsitavaks olen mina ise, siis saan puhtalt loota alguses enda ajusopis tekkinud pildile. Selle viimase semestri jooksul uurin ja töotan natuke iseenda kallal ja vaatan kuidas ma hakkama saan.

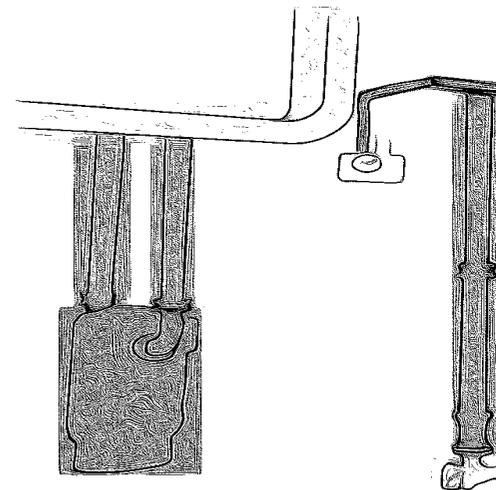
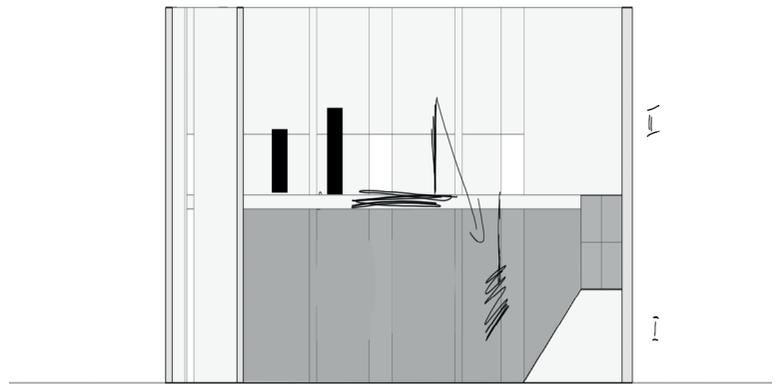

Olles kolme aasta vältel üritanud olla enda suurimaks inspiratsiooniks, olen üritanud tekitada enda emotsioonidest konseptuaalset pilti, mida ma kutsun vaimusilmaks ja üritan sellest lähtuda projektis.

Uurin disainimeetodi abil plusse ja miinuseid, mis võivad sellega kaasneda. Tundest tekkiv idee võib olla huvitav ja intrigeeriv, aga see, kuidas peas olev pilt muutub reaalsuseks, ei pruugi olla õige.

Selle viimase semestri jooksul uurin ja töotan natuke iseenda kallal ja vaatan, kuidas ma hakkama saan.

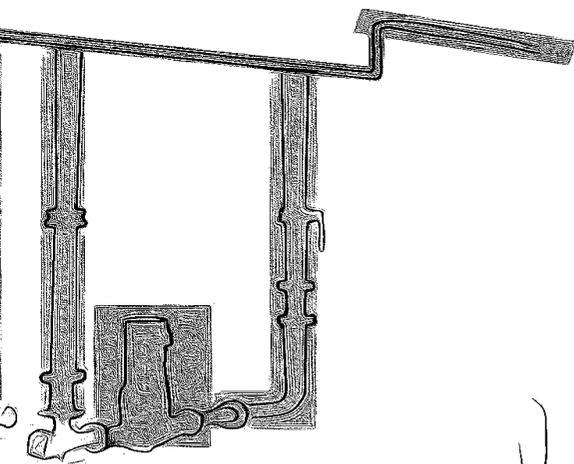
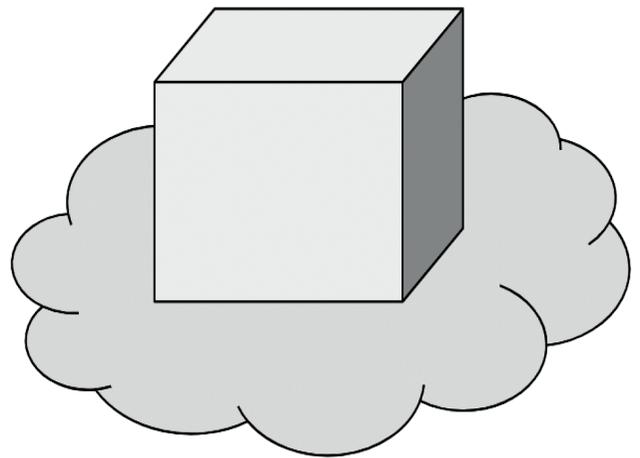

koera-kassi maja

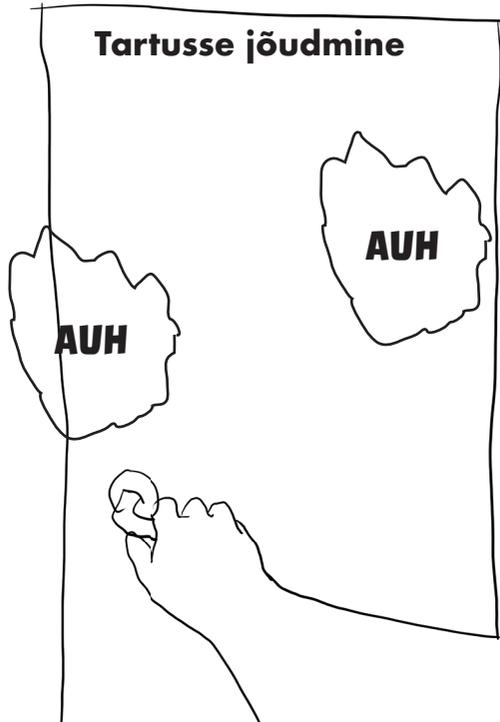

Hetkene puhkus

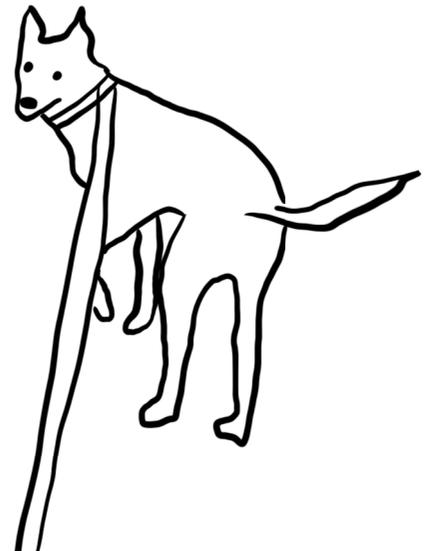

“Kaks päeva hiljem”

Viimane vaatepilk

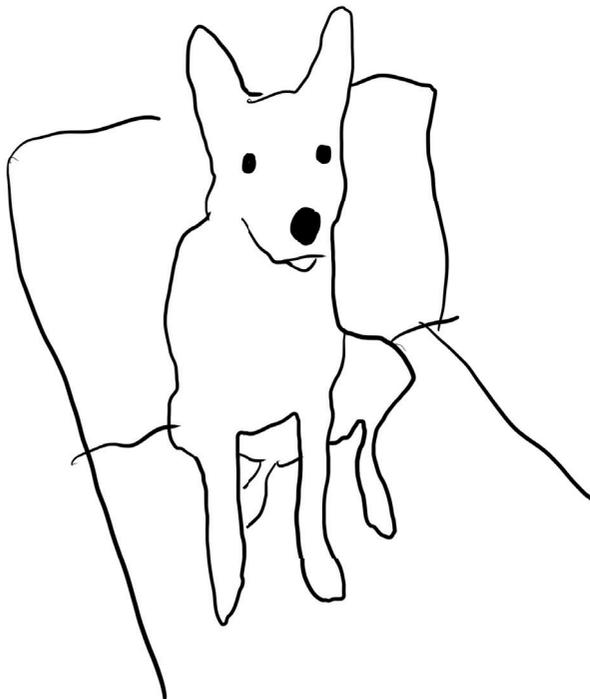

Igatsusest koera vastu tekkis vaimusilmas pilt ühest eramust, mis koosneb kahest osast: sotsiaalne/avalik osa ja privaatne/mänguline osa.

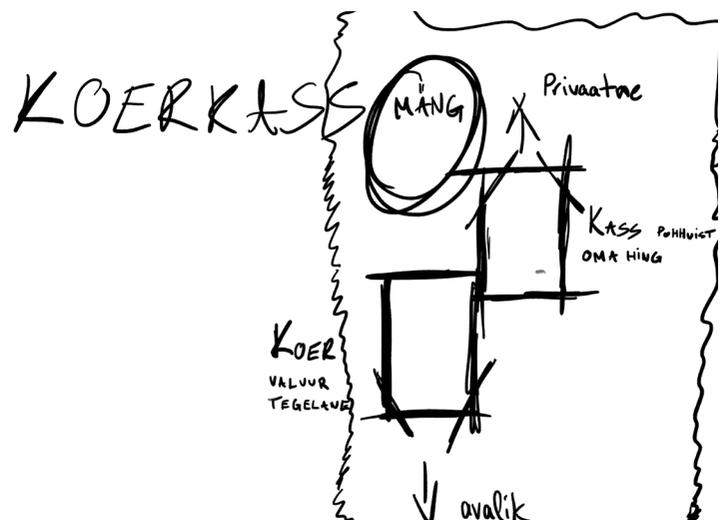

Visand eramust

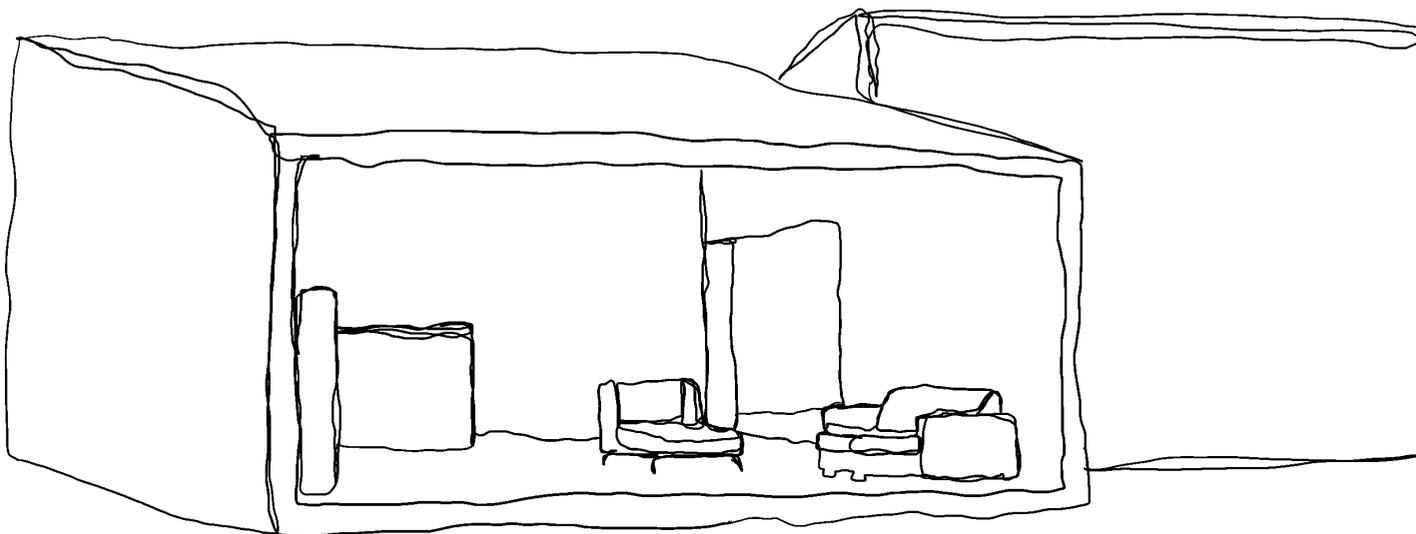

Avalik osa

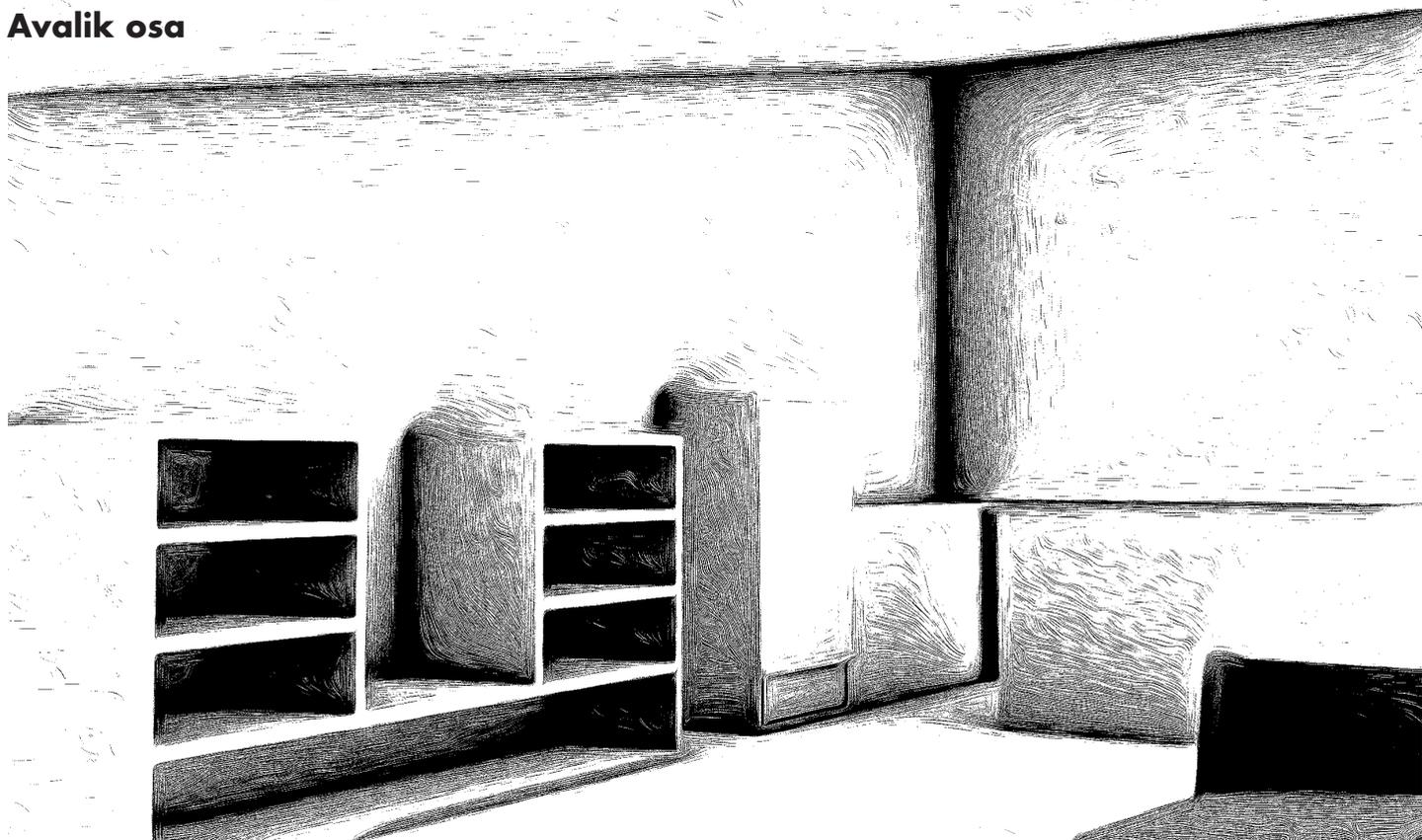

Ruumiplaan

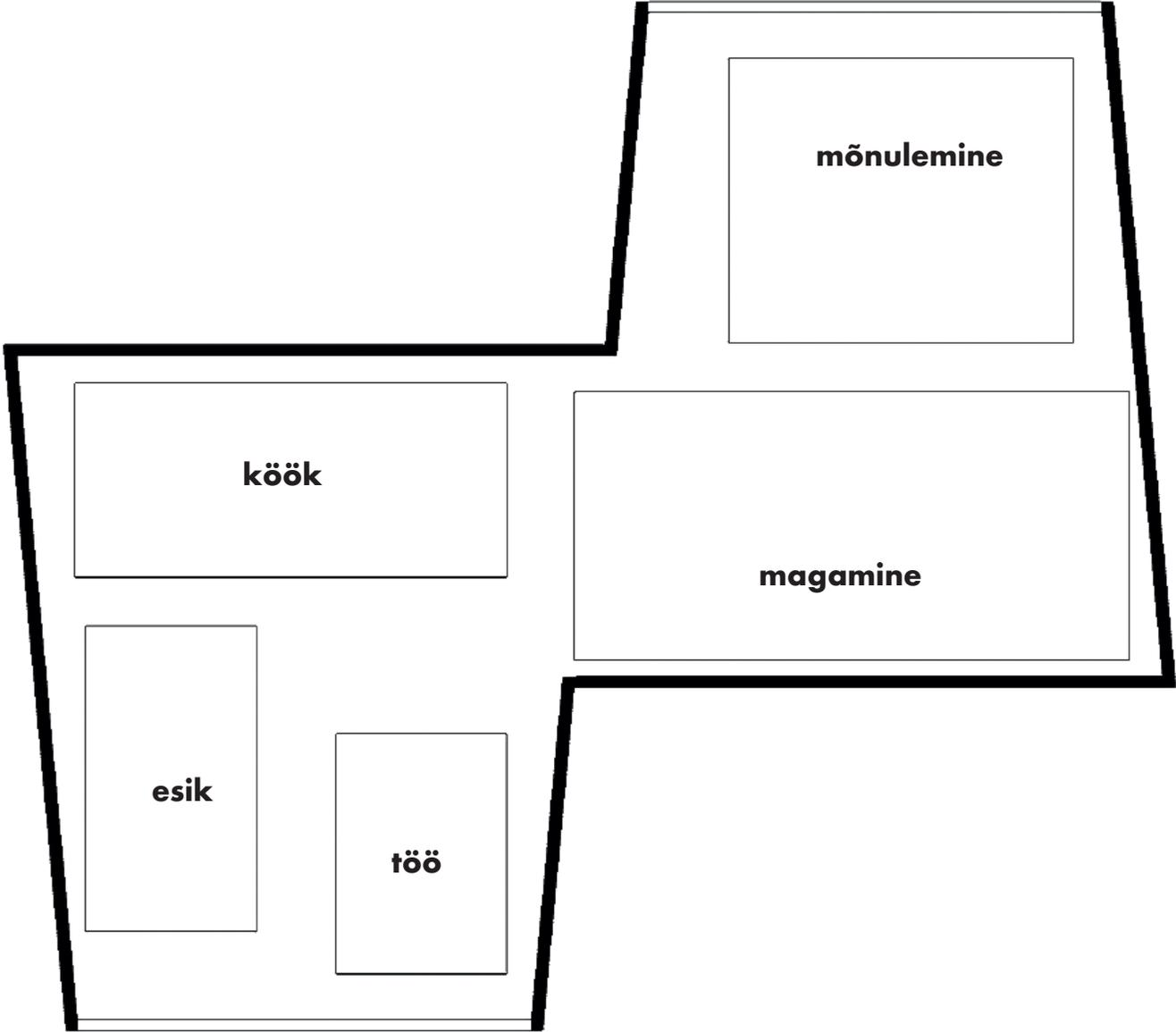
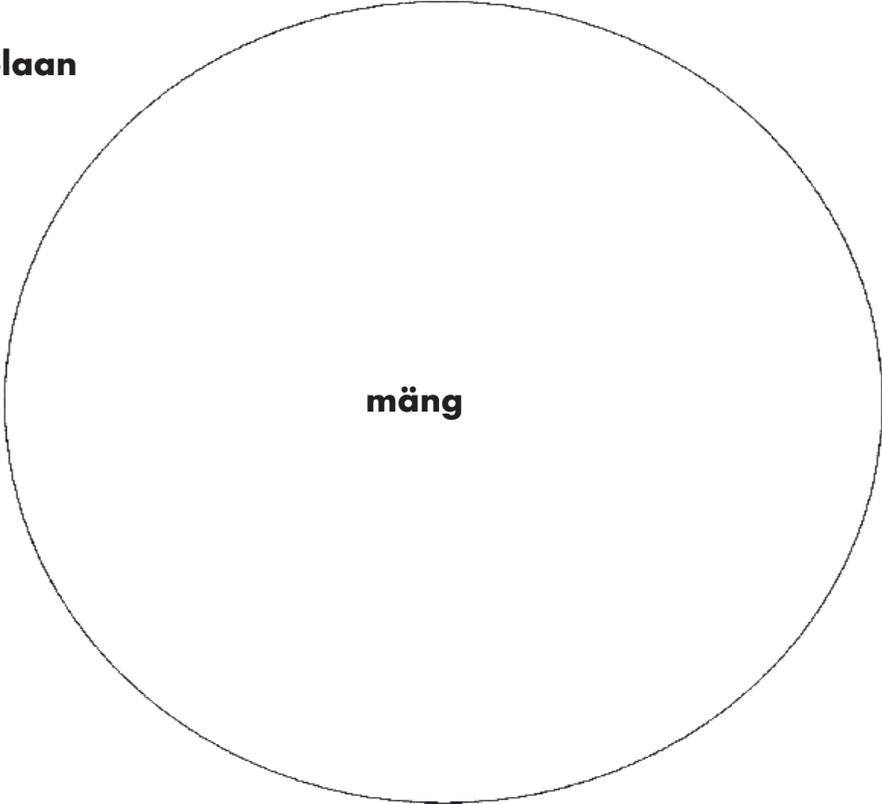

Pealtvaade

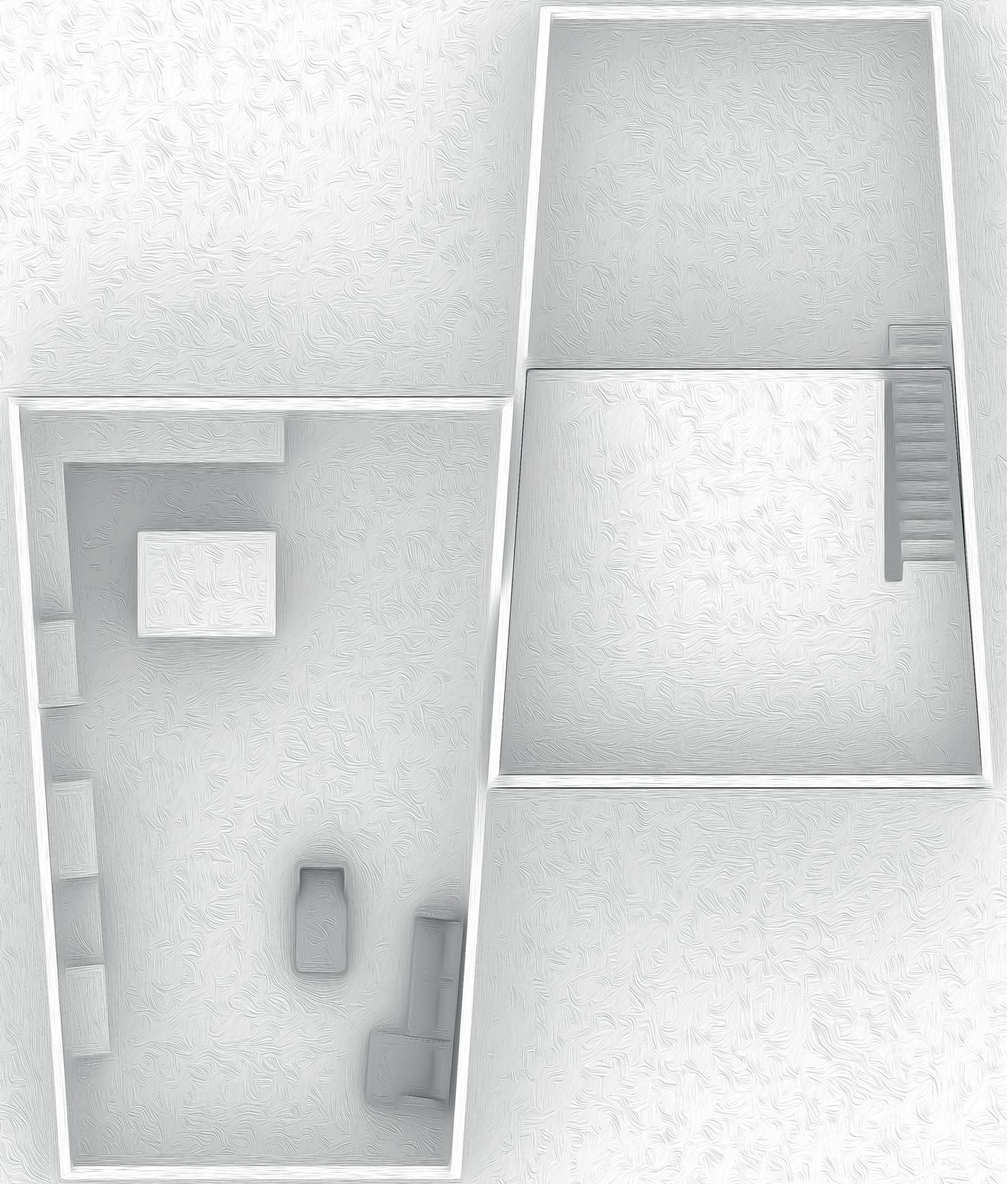

Viha täis anum

Kes hiljaks jääb, see ilma jääb

Loodan, et keegi ei näinud

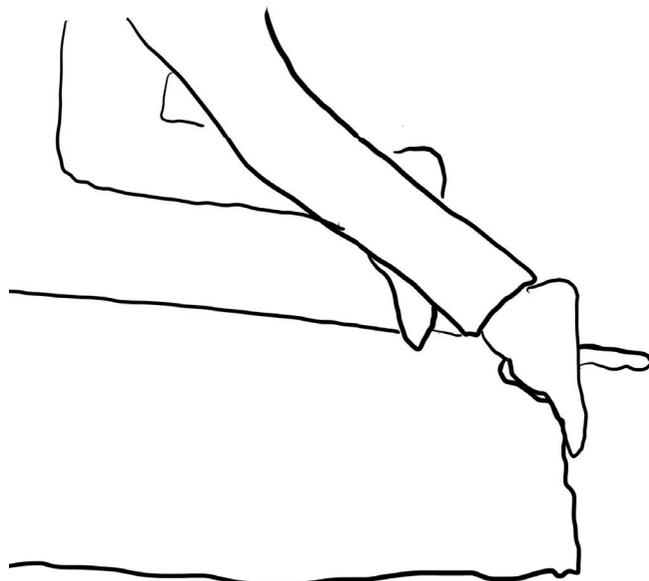
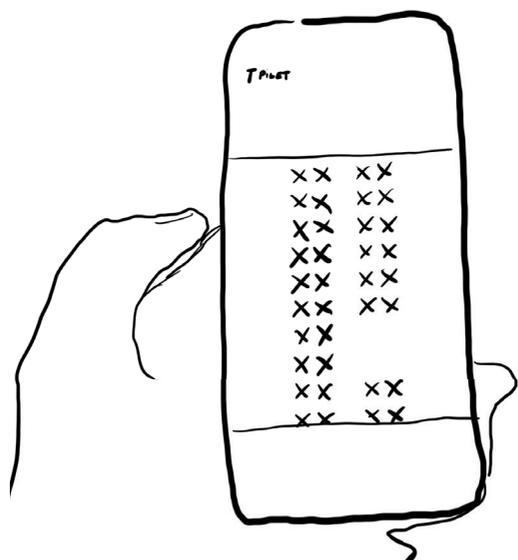

KARJE

"AAAAAAAAAAAAAAAAAAAAAAAA"



Nagu Mike Tyson

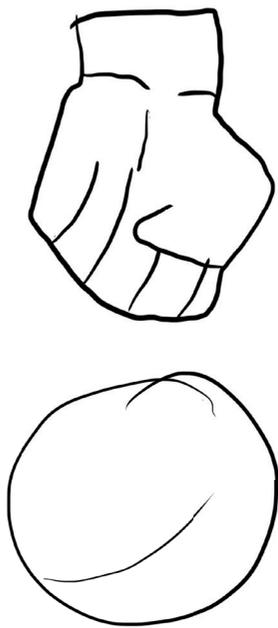

Liiga tugev

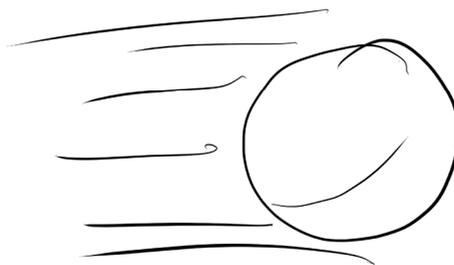

Kõige kasulikum vihmakeep



#!@!#



Savikatsetus

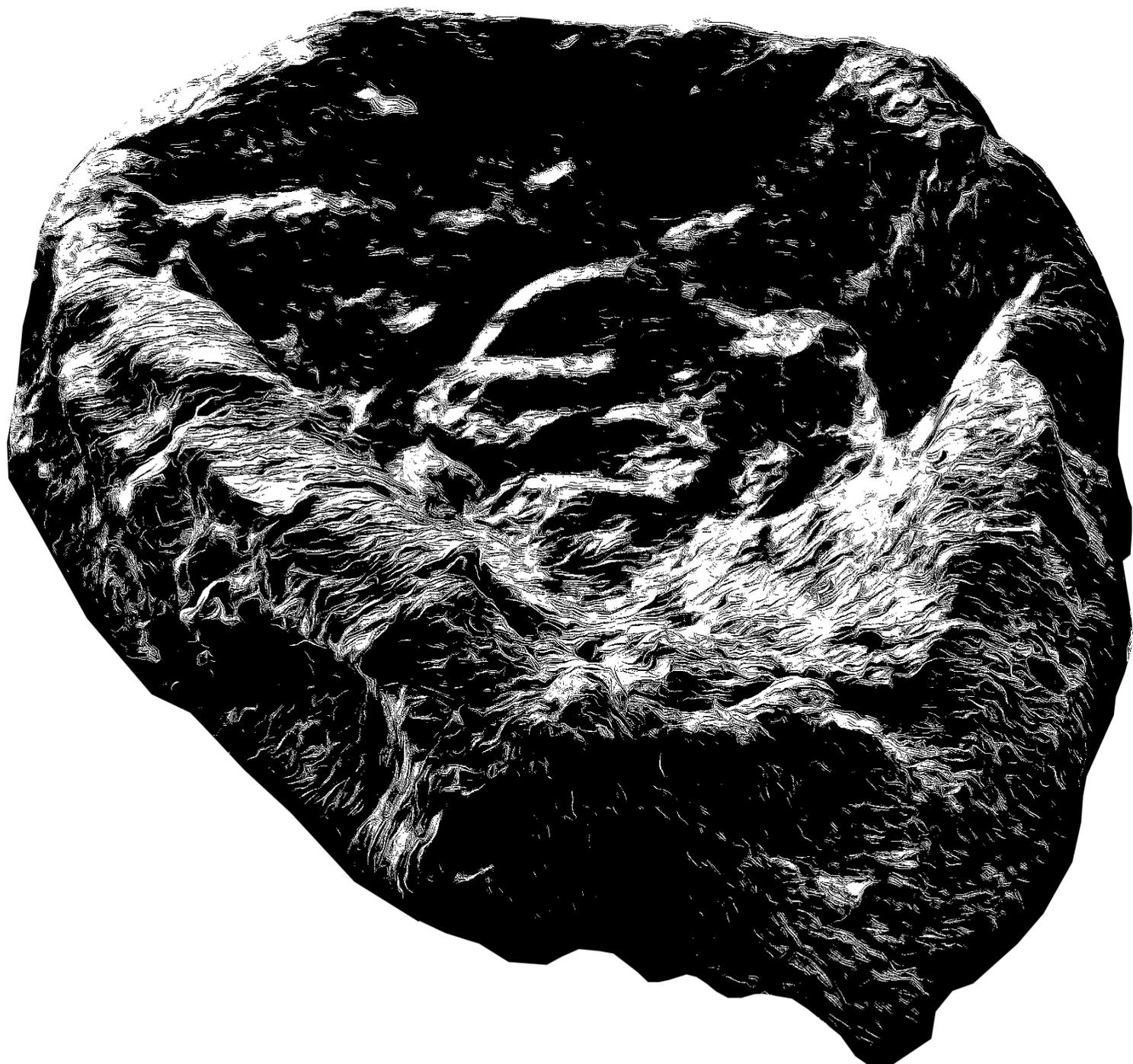

Äkki saab sellest tool



Tooli pealtvaade

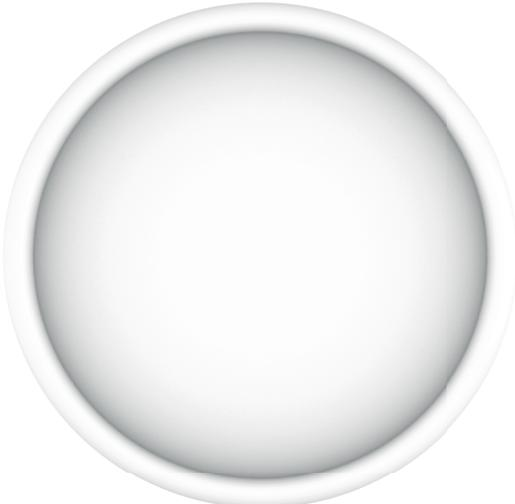

Tooli kõrvaltvaade

